

Fisher-Price™

Carrinho Gêmeos Coche Gemelos

Para crianças do nascimento aos 15 kg
Para los niños del nacimiento a los 15 kg

manual de instruções
manual de instrucciones

BB600 – BB601 – BB602
04/2018

CityTwins



ATENÇÃO: GUARDE AS
INSTRUÇÕES PARA FUTURA
CONSULTA. FAVOR LER O
MANUAL DE INSTRUÇÕES ANTES
DE USAR O CARRINHO.



ÍNDICE . PORTUGUÊS

1 CUIDADOS	4
2. ADVERTÊNCIAS.....	6
3. VISÃO GERAL DO PRODUTO	7
4. UTILIZAÇÃO ADEQUADA DO CARRINHO	9
5. MONTAGEM.....	11
6. COMO USAR O CINTO DE SEGURANÇA	12
7. AJUSTE O RECLÍNIO DO ENCOSTO	14
8. AJUSTE DO DESCANSO DAS PERNAS.....	15
9. AJUSTE DA CAPOTA	16
10. FECHAMENTO DO CARRINHO	17
11. TRAVAS DAS RODAS DIANTEIRAS.....	18
12. AJUSTANDO O CESTO	18
13. MANUTENÇÃO E LIMPEZA	19
14. GARANTIA	19
ESPAÑHOL.....	21



AVISOS IMPORTANTES

1. CUIDADOS

Leia estas instruções com atenção antes de usar o carrinho e guarde-as para referência futura. A segurança do seu filho pode ser afetada se você não seguir essas instruções.

ATENÇÃO: ESTE CARRINHO É DESTINADO PARA CRIANÇAS DO NASCIMENTO ATÉ 15KG.

ATENÇÃO: NUNCA DEIXE A CRIANÇA SOZINHA SEM A SUPERVISÃO DE UM ADULTO.

ATENÇÃO: ASSEGURE-SE DE QUE TODOS OS DISPOSITIVOS DE TRAVAMENTO ESTEJAM ACIONADOS ANTES DO USO.

ATENÇÃO: NÃO ADICIONE COLCHÃO EXTRA.

ATENÇÃO: UTILIZE SEMPRE O CINTO DE SEGURANÇA.

ATENÇÃO: ESTE CARRINHO DEVE SER UTILIZADO SOMENTE PARA O NÚMERO DE CRIANÇAS (1) PARA O QUAL FOI PROJETADO;

ATENÇÃO: ACIONE OS FREIOS DURANTE O CARREGAMENTO E DESCARREGAMENTO DE CRIANÇAS.

ATENÇÃO: INSPECIONE PERIODICAMENTE AS CONDIÇÕES MECÂNICAS DO CARRINHO. DECLARAMOS QUE ACESSÓRIOS QUE NÃO FORAM APROVADOS PELO FABRICANTE NÃO PODEM SER UTILIZADOS.

ATENÇÃO: NÃO PENDURE NENHUM PESO NA ALÇA DO CARRINHO.

ATENÇÃO: NÃO PODEM SER UTILIZADOS ACESSÓRIOS NÃO APROVADOS PELO FABRICANTE.

ATENÇÃO: SEMPRE UTILIZE A TIRA ENTREPERNAS EM COMBINAÇÃO COM O CINTO ABDOMINAL.

ATENÇÃO: VERIFICAR SE OS DISPOSITIVOS DE FIXAÇÃO DO CESTO PARA BEBÊS OU DA UNIDADE DE ASSENTO ESTÃO CORRETAMENTE ENCAIXADOS ANTES DO USO.

2. ADVERTÊNCIAS

Este produto não pode ser utilizado para correr ou patinar.

Não coloque objetos com peso superior a 2Kgs no cesto porta objetos.

Não use o cesto de armazenamento como transporte de crianças.

Não utilizar escadas e escadas rolantes com a criança no carrinho.

3. VISÃO GERAL DO PRODUTO

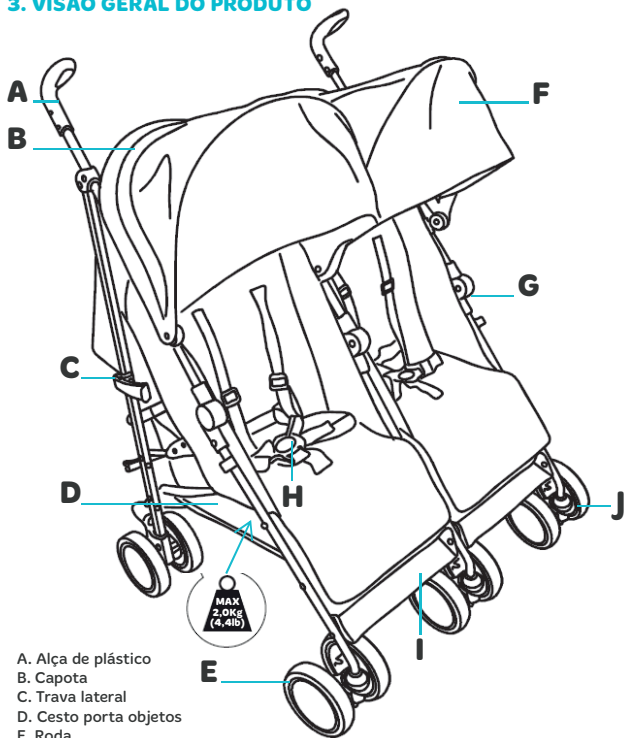

- A. Alça de plástico
- B. Capota
- C. Trava lateral
- D. Cesto porta objetos
- E. Roda
- F. Para sol rebatível e teto solar
- G. Conector
- H. Fivela do cinto
- I. Apoio para os pés
- J. Trava de rotação

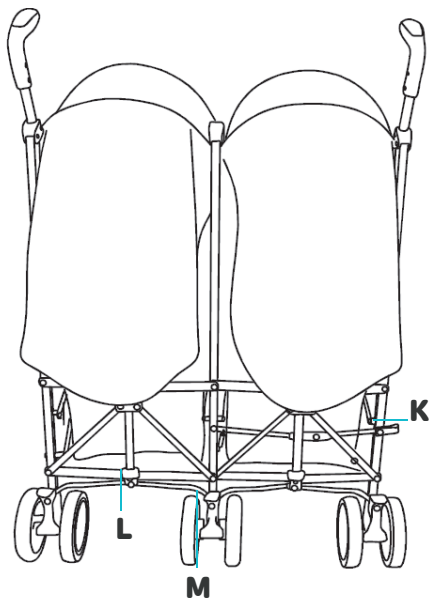

K. Trava secundária
L. Trava primária
M. Freio central

4. UTILIZAÇÃO ADEQUADA DO CARRINHO

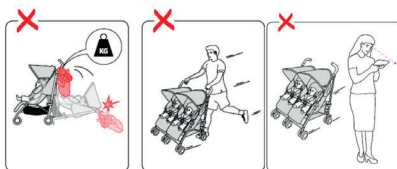
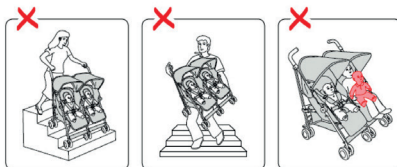
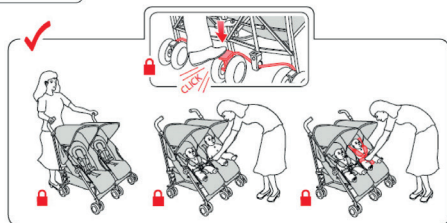
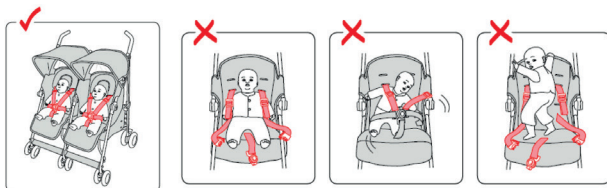

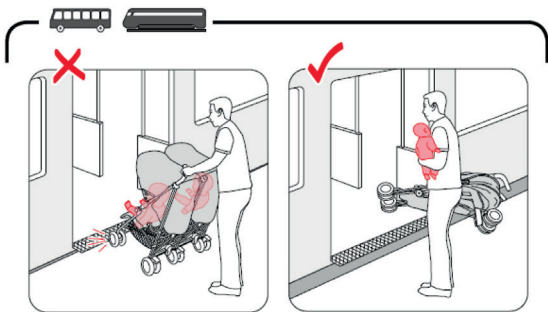
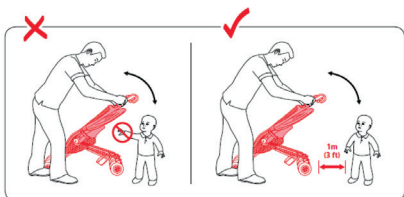

5. MONTAGEM

5.1. COMO ABRIR O CARRINHO

Passo 1. Antes de abrir o carrinho insira o pino giratório localizado na parte dianteira da estrutura do carrinho no orifício das rodas e certifique-se de que esteja corretamente travado (conjunto de 3 peças). Logo após, solte as travas laterais em ambos os lados e abaixe as rodas frontais para abrir o carrinho.

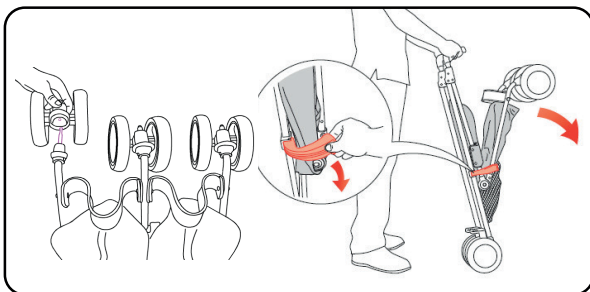

Passo 2. Com os pés, pressione as travas primárias até ouvir um clique. Certifique-se de que o carrinho esteja corretamente travado

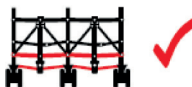
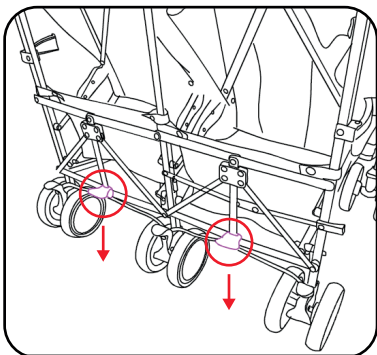

5.2 COMO ACIONAR OS FREIOS TRASEIROS

Acione para baixo o pedal de freio central para frear as rodas traseiras;

Acione para cima o pedal do freio central para liberar as rodas traseiras

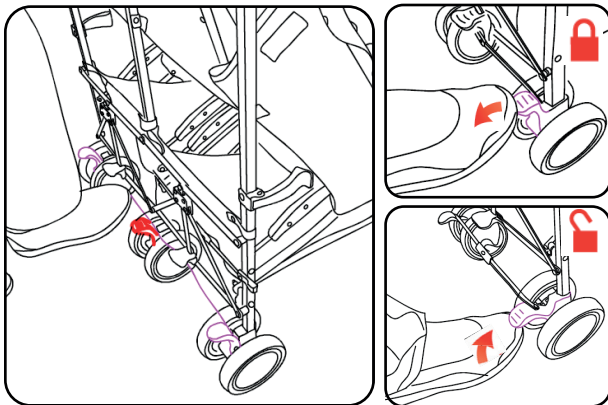

6. COMO USAR O CINTO DE SEGURANÇA

Etapa 1: O cinto de ombros deverá ser ajustado conforme a altura do bebê.

Retire a alça do cinto de segurança do orifício do assento para regular de acordo com o tamanho da criança, e insira no orifício apropriado para a altura da criança. Certifique-se que o cinto esteja firme de modo que não prejudique a segurança e o conforto da criança.

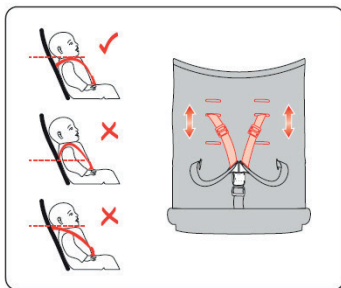

Etapa 2: Para a utilização do cinto de segurança, pressione o botão central com o polegar para soltar as fivelas, e então, acomode o bebê no carrinho.

Para travar o cinto de segurança adequadamente, fixe os dois cliques à fivela central até ouvir um “click”. Certifique-se de que as fivelas estejam corretamente travadas.

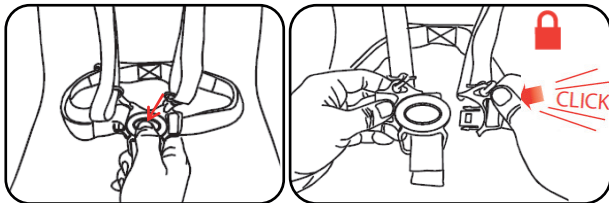

7. AJUSTE O RECLÍNIO DO ENCOSTO

Ajuste o reclínio do assento através da fivela no estilo “borboleta” localizada na parte de trás do encosto. Aperte o cinto para a posição mais ereta do assento. Solte o cinto para a posição horizontal.

Aumente ou diminua o tamanho das tiras, conforme a posição que desejar.

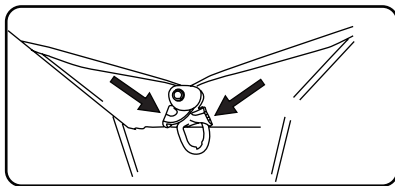

8. AJUSTE DO DESCANSO DAS PERNAS

Puxe os botões laterais de liberação com o dedo indicador e pressione o apoio de pernas para baixo, na posição desejada.

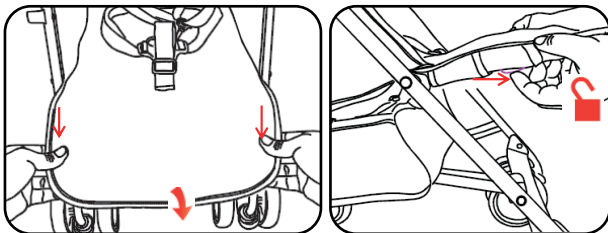

Levante o apoio das pernas para mantê-lo travado.

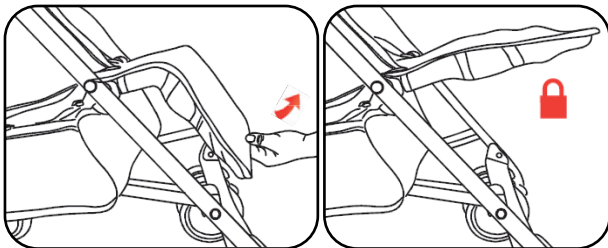

9. AJUSTE DA CAPOTA

Passo 1. Prenda o clipe da capota no tubo do meio e nas laterais do carrinho;

Passo 2. Verifique se o pino de fixação no tubo da alça está bem encaixado no orifício do clipe;

Passo 3. Prenda o velcro ao redor do tubo da alça.

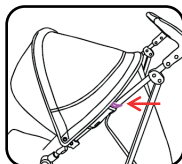
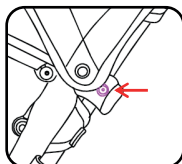
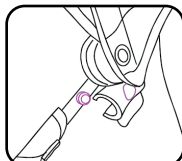
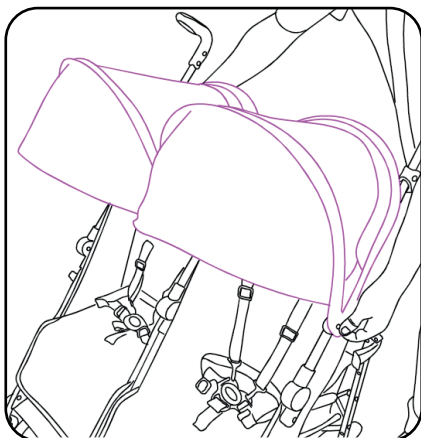

Puxe o aro da capota para trás, para recolhê-la.

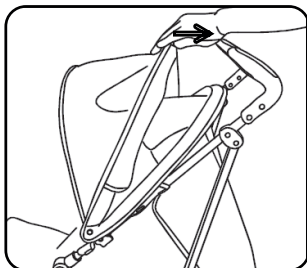

Empurre a capota para frente, para estendê-la.

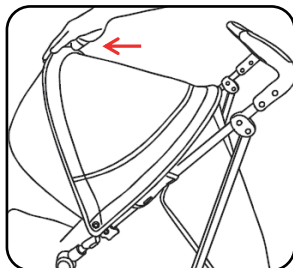

10. FECHAMENTO DO CARRINHO

Passo 1. Recolha a capota e, em seguida, com o pé, levante o pedal da trava primária do carrinho para destravá-lo.

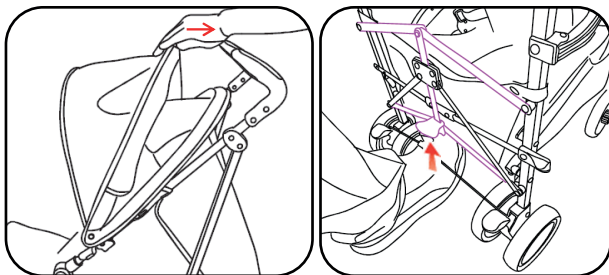

Passo 2. Com o pé, pressione o pedal lateral da trava secundária para baixo, até que o carrinho esteja totalmente destravado, e então, empurre a estrutura do carrinho para baixo até que esteja completamente fechado e travado, ao ouvir um "click".

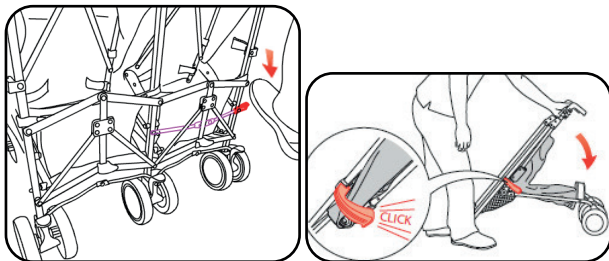

11. TRAVAS DAS RODAS DIANTEIRAS

A - Empurre a alavanca para baixo para travar a rotação frontal.

B - Empurre a alavanca para cima para destravar a rotação frontal.

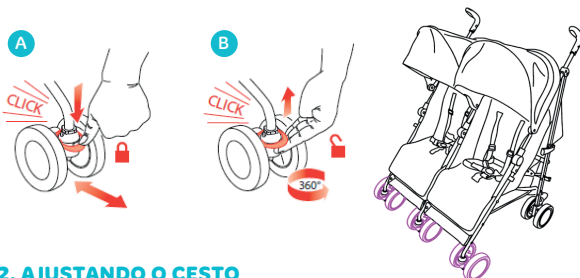

12. AJUSTANDO O CESTO

Para instalar e remover o cesto porta-objetos, encaixe os botões de pressão nos tubos da estrutura do carrinho (dianteira e traseira).

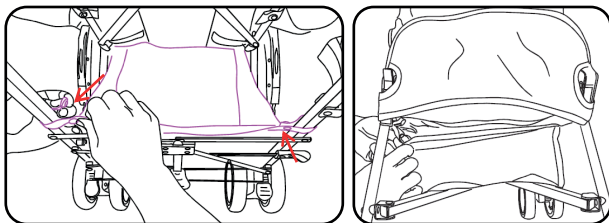

13. MANUTENÇÃO E LIMPEZA

O usuário deve realizar a limpeza e a manutenção deste produto regularmente. A limpeza e manutenção do carrinho somente devem ser realizadas por um adulto.

13.1 LIMPEZA

A cobertura não é removível. Limpe as partes de tecido com uma esponja úmida e detergente neutro. Consulte a etiqueta de cuidados do produto. Rotineiramente, limpe as partes plásticas com um pano úmido macio. Sempre seque as partes metálicas para impedir a formação de ferrugem caso o carrinho entre em contato com a água.

13.2 MANUTENÇÃO

Lubrifique as peças móveis somente se necessário, aplicando levemente um lubrificante à base de silicone. Rotineiramente, verifique a situação das rodas e de todas as peças móveis. Mantenha-as livres de poeira, sujeira e areia. Para evitar atrito, que pode impedir o uso correto do carrinho, certifique-se de que todas as peças de plástico móveis estejam guardadas em local apropriado e mantenha o carrinho em local seco.

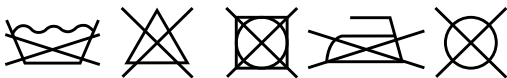

14. GARANTIA

Esse produto possui 6 meses de garantia contra defeitos de fabricação, com início a partir da data de emissão da NF.



ÍNDICE . ESPAÑOL

1 CUIDADOS	22
2. ADVERTENCIAS.....	24
3. VISIÓN GENERAL DEL PRODUCTO	25
4. UTILIZACIÓN ADECUADA DEL CARRITO	27
5. MONTAJE	29
6. CÓMO USAR EL CINTO DE SEGURIDAD	31
7. AJUSTE EL RECLINIO DEL ENCUESTO	32
8. AJUSTE DEL DESCANSO DE LAS PIERNAS	33
9. AJUSTE DE LA CAPOTA	34
10. FECHAMENTO DO CARRINHO	35
11. TRAVES DE LAS RUEDAS DELANTERAS	36
12. AJUSTANDO EL CESTO	36
13. MANTENIMIENTO Y LIMPIEZA	37
14. GARANTIA	37



AVISOS IMPORTANTES

1. CUIDADOS

Lea estas instrucciones cuidadosamente antes de usar el soporte y guárdelas para futuras referencias. La seguridad de su hijo puede verse afectada si no sigue estas instrucciones.

ATENCIÓN: ESTE CARRITO ESTÁ DESTINADO PARA NIÑOS DE NACIMIENTO HASTA 15 KG.

ATENCIÓN: NUNCA DEJE AL NIÑO SOLO SIN LA SUPERVISIÓN DE UN ADULTO.

ATENCIÓN: ASEGÚRESE DE QUE TODOS LOS DISPOSITIVOS DE BLOQUEO ESTÉN ACTIVADOS ANTES DE SU USO.

ATENCIÓN: NO AÑADA COLCHÓN EXTRA.

ATENCIÓN: UTILICE SIEMPRE EL CINTURÓN DE SEGURIDAD.

ATENCIÓN: ESTE COCHECITO DEBE SER UTILIZADO SÓLO PARA EL NÚMERO DE NIÑOS (1) PARA EL QUE FUE DISEÑADO;

ATENCIÓN: ACCIONE LOS FRENOS DURANTE LA CARGA Y DESCARGA DE NIÑOS.

ATENCIÓN: INSPECCIONE PERIÓDICAMENTE LAS CONDICIONES MECÁNICAS DEL COCHE. DECLARAMOS QUE NO SE PUEDEN UTILIZAR ACCESORIOS QUE NO HAYAN SIDO APROBADOS POR EL FABRICANTE.

ATENCIÓN: NO CUELGUE NINGÚN PESO EN EL ASA DEL CARRO.

ATENCIÓN: NO SE PUEDEN UTILIZAR ACCESORIOS NO APROBADOS POR EL FABRICANTE.

ATENCIÓN: SIEMPRE UTILICE LA TIRA ENTREPIERNA EN COMBINACIÓN CON EL CINTURÓN ABDOMINAL.

ATENCIÓN: VERIFICAR QUE LOS DISPOSITIVOS DE FIJACIÓN DE LA CESTA PARA BEBÉS O DE LA UNIDAD DE ASIENTO ESTÉN CORRECTAMENTE ENCAJADOS ANTES DEL USO

2. ADVERTENCIAS

Este producto no se puede utilizar para correr o patinar.

No coloque objetos con un peso superior a 2Kgs en la cesta de objetos de transporte.

No utilice la cesta de almacenamiento como transporte de niños.

No utilizar escaleras y escaleras mecánicas con el niño en el carrito.

3. VISIÓN GENERAL DEL PRODUCTO

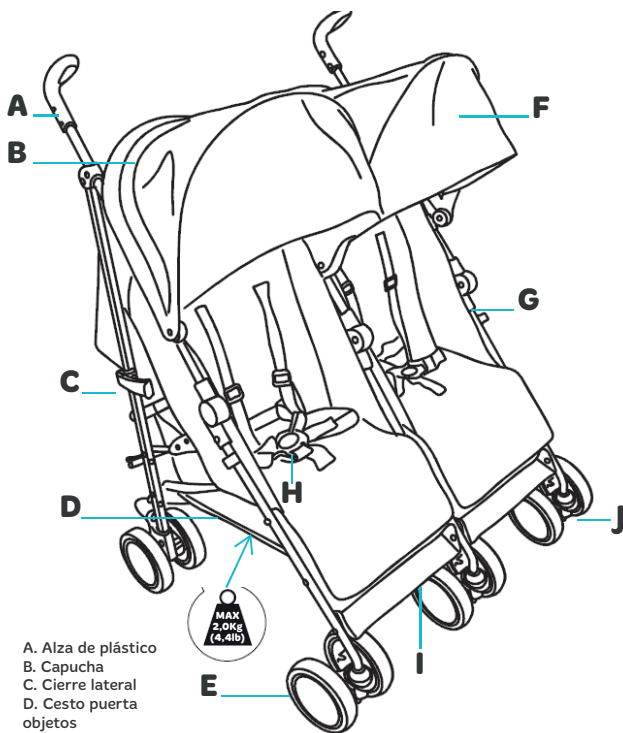

- A. Alza de plástico
- B. Capucha
- C. Cierre lateral
- D. Cesto puerta objetos
- E. Rueda
- F. Parasol abatible y techo solar
- G. Conector
- H. Hebilla del cinturón
- I. Apoyo para los pies

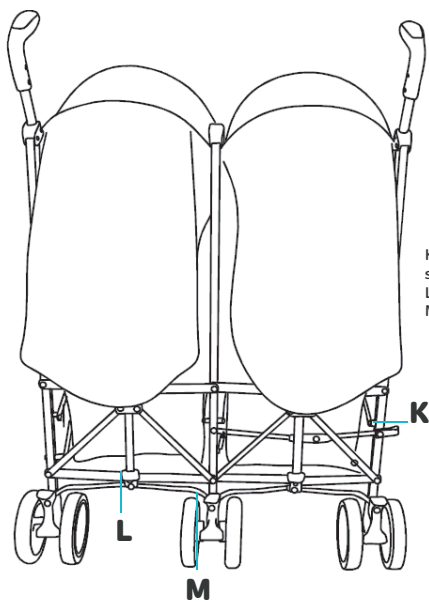

K. Cierre secundario
L. Cierre primario
M. Freno central

4. UTILIZACIÓN ADECUADA DEL COCHE

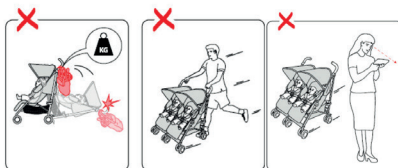
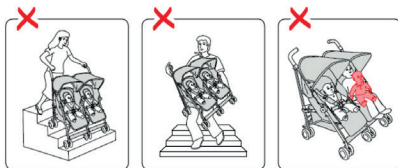
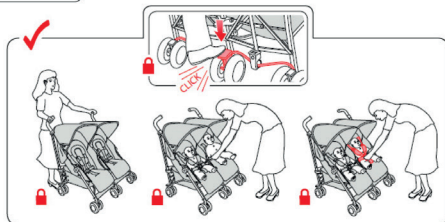
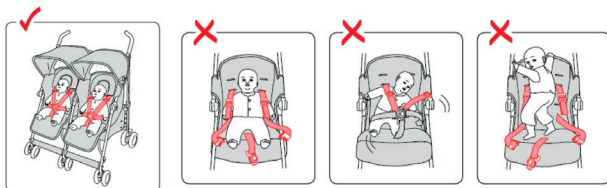

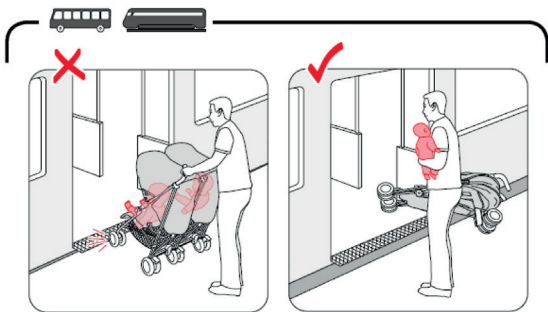
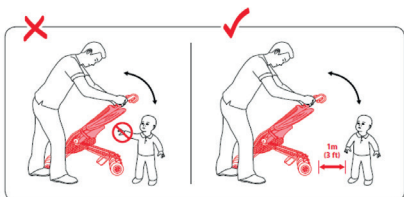

5. MONTAJE

5.1. CÓMO ABRIR EL COCHE

Paso 1. Antes de abrir el carro, inserte el pasador giratorio situado en la parte delantera de la estructura del carro en el orificio de las ruedas y asegúrese de que esté correctamente bloqueado (conjunto de 3 piezas). Luego, suelte las trabas laterales en ambos lados y baje las ruedas frontales para abrir el carro.

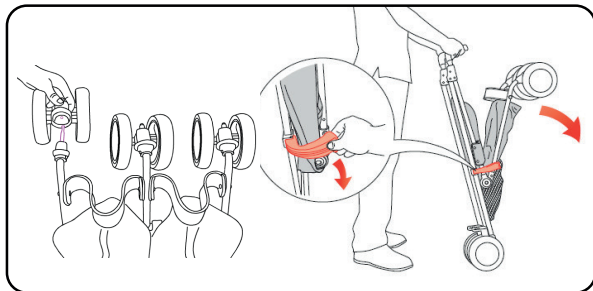

Paso 2. Con los pies, presione las trabas primarias hasta que oiga un clic. Asegúrese de que el carro está correctamente bloqueado

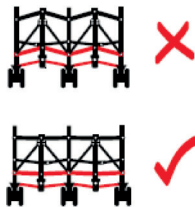
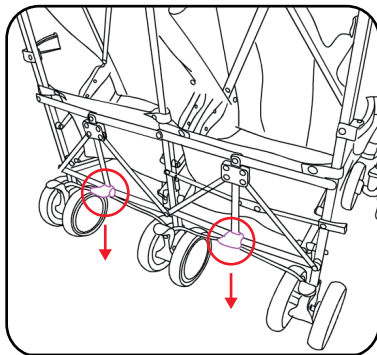

5.2 CÓMO ACCEDER LOS FRENOS TRASEROS

Accione el pedal de freno central para frenar las ruedas traseras;

Accione hacia arriba el pedal del freno central para liberar las ruedas traseras

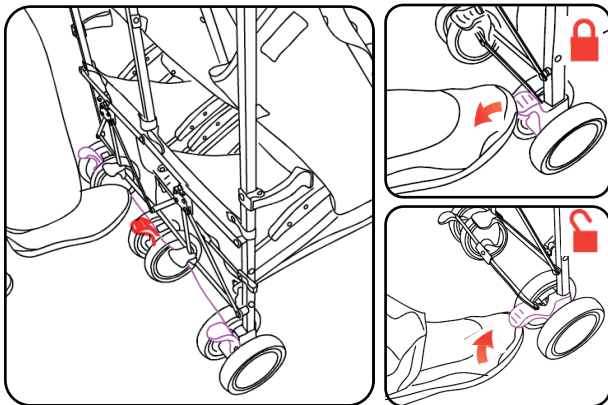

6. CÓMO USAR EL CINTO DE SEGURIDAD

Paso 1: El cinturón de seguridad debe ajustarse según la altura del bebé.

Retirar el cinturón de seguridad del orificio del asiento para regular de acuerdo con el tamaño del niño e insertar un orificio adecuado para la altura del niño. Asegúrese de que el modo de seguridad está presente y que la seguridad y el confort del niño no se vean perjudicados.

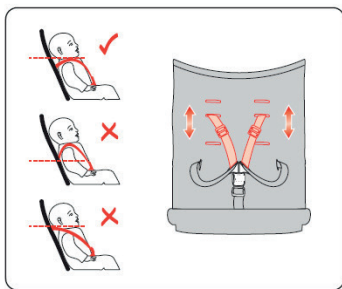

Paso 2: Para el uso del cinturón de seguridad, presione el botón central con el pulgar para soltar las hebillas, y luego acomode al bebé en el carrito.

Para coger el cinturón de seguridad adecuadamente, fije los dos clips a la hebilla central hasta que oiga un “click”. Asegúrese de que las hebillas estén correctamente bloqueadas.

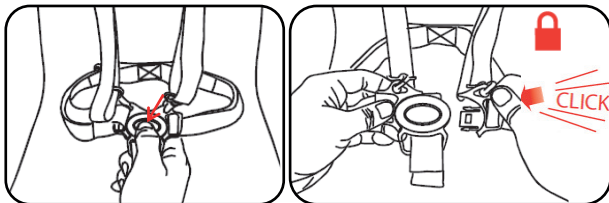

7. AJUSTE EL RECLINIO DEL ENCUESTO

Ajuste la posición del asiento a través de la hebilla estilo «mariposa» situado en la parte de atrás del respaldo. Apriete el cinturón hasta la posición más recta del asiento. Suelte el cinturón hasta la posición horizontal.

Aumente o disminuya el tamaño de las tiras, según la posición que desee.

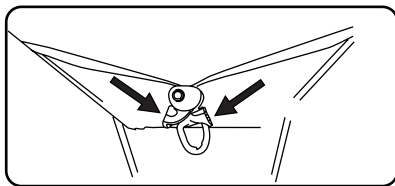

8. AJUSTE DEL DESCANSO DE LAS PIERNAS

Tire de los botones laterales de liberación con el dedo índice y presione el soporte de piernas hacia abajo en la posición deseada.

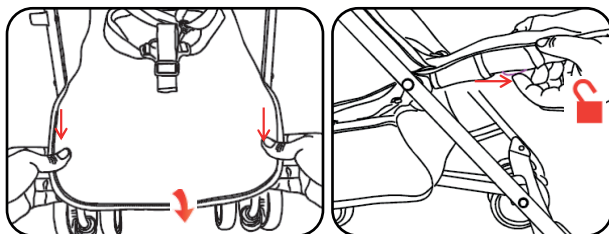

Levante el apoyo de las piernas para mantenerlo bloqueado.

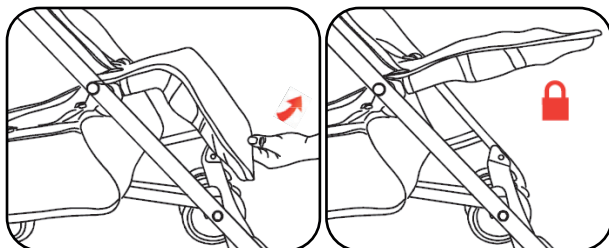

9. AJUSTE DE LA CAPOTA

Paso 1. Fije el clip de la capota en el tubo del medio y en los laterales del carro;

Paso 2. Compruebe que el perno de fijación en el tubo del asa está bien acoplado en el orificio del clip;

Paso 3. Sujete el velcro alrededor del tubo del asa.

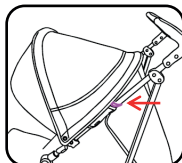
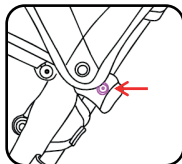
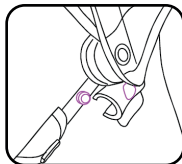
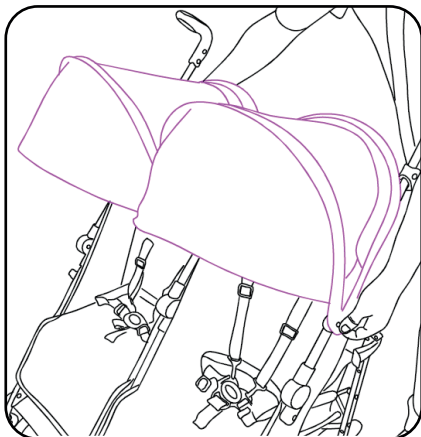

Tire de la cubierta hacia atrás para recogerla.

Empuje la capucha hacia adelante para extenderla.

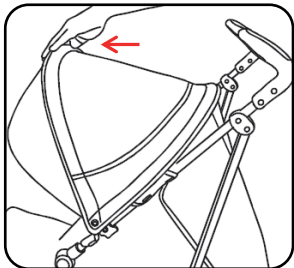
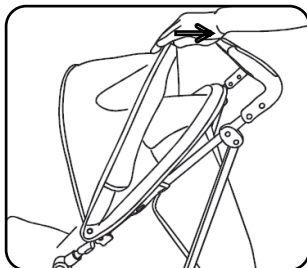

10. CERRAMIENTO DEL COCHE

Paso 1. Recoger la capota y, a continuación, con el pie, levante el pedal de la traba primaria del carro para destrabarlo.

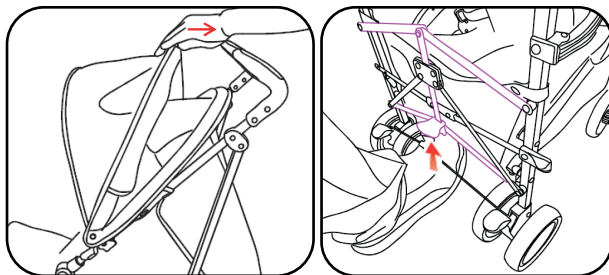

Paso 2: Con el pie, presione el pedal lateral del bloqueo secundario hacia abajo, hasta que el carro esté completamente desbloqueado, y luego empuje la estructura del carrito hacia abajo hasta que esté completamente cerrado y trabado, al oír un "click".

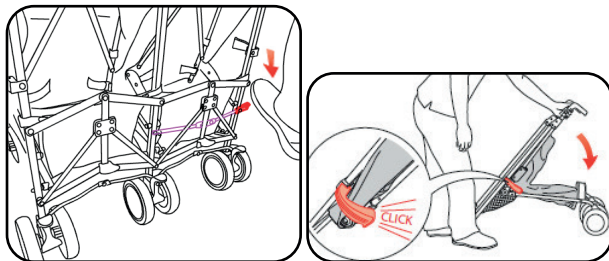

11. TRAVES DE LAS RUEDAS DELANTERAS

A - Empuje la palanca hacia abajo para bloquear la rotación frontal.

B - Empuje la palanca hacia arriba para desbloquear la rotación frontal.

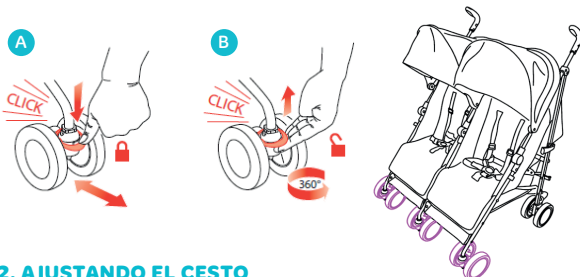

12. AJUSTANDO EL CESTO

Para instalar y quitar la cesta porta-objetos, ajuste los botones de presión en los tubos de la estructura del carro (delantera y trasera).

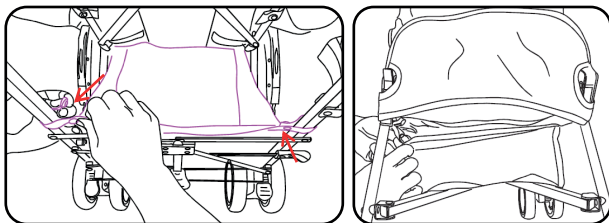

13. MANTENIMIENTO Y LIMPIEZA

El usuario debe realizar la limpieza y el mantenimiento de este producto regularmente. La limpieza y el mantenimiento del carro sólo deben ser realizados por un adulto.

13.1 LIMPIEZA

La cubierta no es removible. Limpie las partes de tejido con una esponja húmeda y un detergente neutro. Consulte la etiqueta de atención del producto. De forma rutinaria, limpie las partes de plástico con un paño húmedo suave. Siempre seque las partes metálicas para impedir la formación de óxido en caso de que el carro entre en contacto con el agua.

13.2 MANTENIMIENTO

Lubrique las piezas móviles sólo si es necesario, aplicando ligeramente un lubricante a base de silicona. De forma rutinaria, compruebe la situación de las ruedas y de todas las piezas móviles. Manténgalas libres de polvo, suciedad y arena. Para evitar la fricción, que puede impedir el uso correcto del carro, asegúrese de que todas las piezas de plástico móviles estén guardadas en el lugar apropiado y mantenga el carro en un lugar seco.

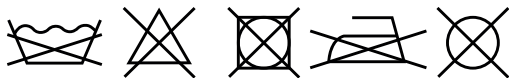

14. GARANTÍA

Este producto tiene 6 meses de garantía contra defectos de fabricación, comenzando a partir de la fecha de emisión de la NF.



SAC: www.multikidsbaby.com.br
atendimento@multikidsbaby.com.br

Em caso de dúvidas, ligue durante o horário comercial para
(0xx11) 3198-0004 (cobertura para todo o Brasil).



www.fisher-price.com.br

FISHER-PRICE e marcas associadas são de propriedade de Mattel e usados sob
licença de Mattel Europa B.V.© 2019 Mattel. Todos os direitos reservados.

FISHER-PRICE y marcas asociadas son de propiedad de Mattel y usados bajo licencia
de Mattel Europa B.V.© 2019 Mattel. Todos los derechos reservados.