

upto5

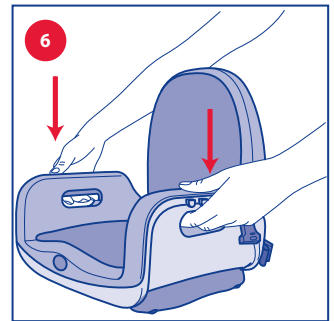

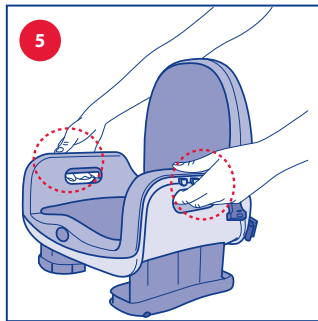

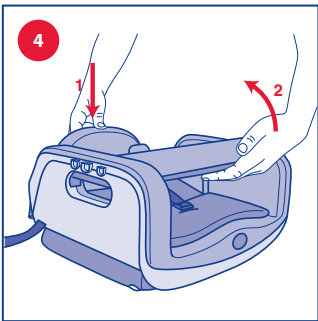

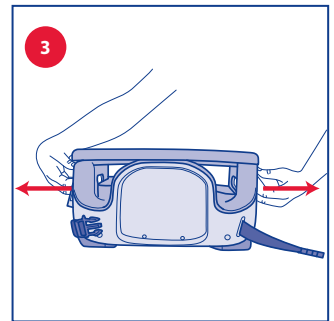
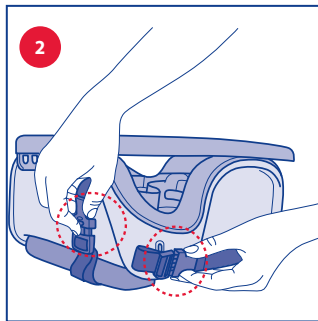
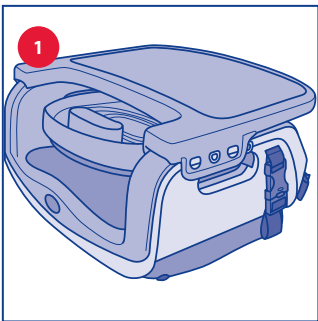
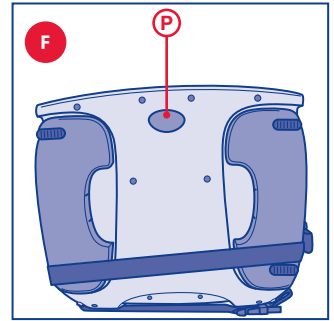
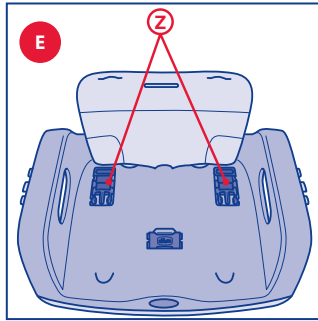
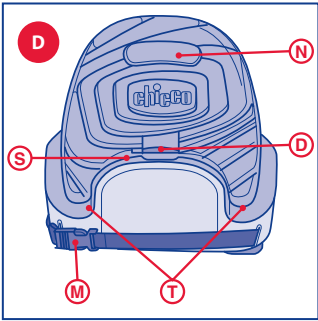
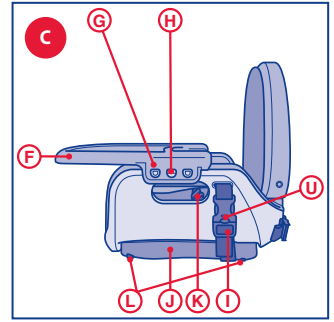
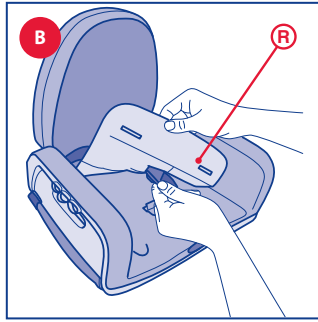
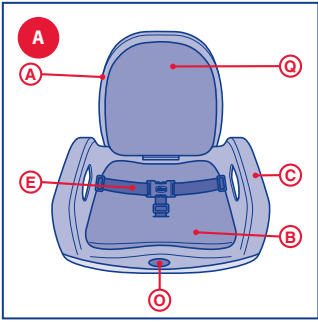
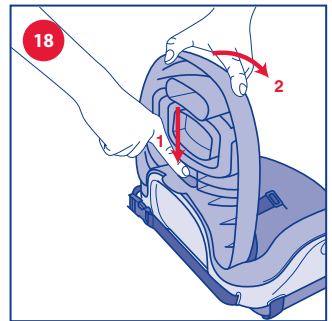
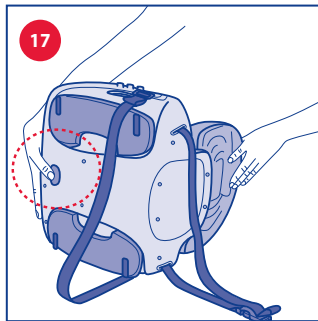
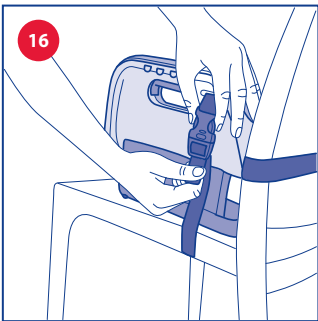
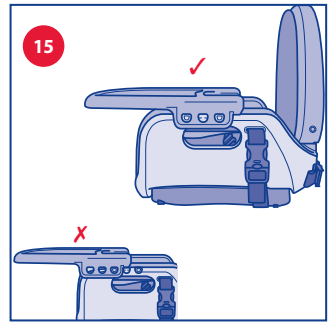
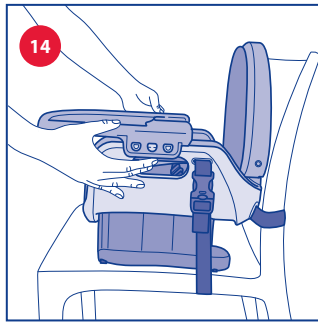
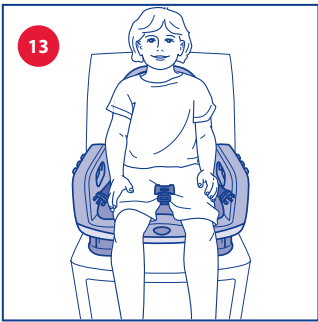
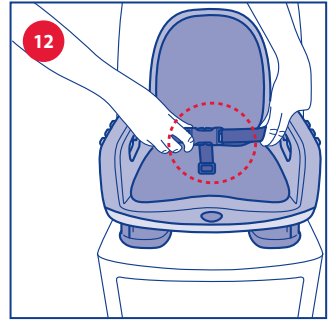
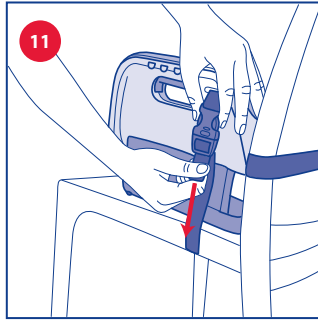
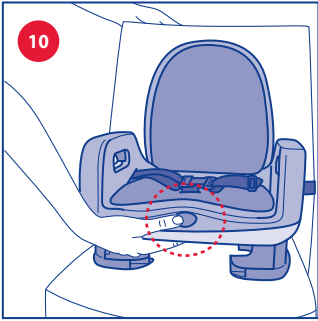
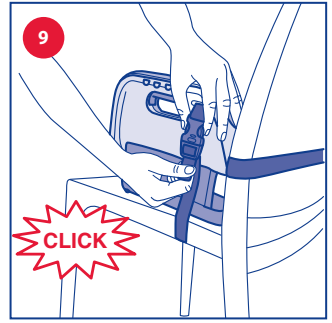
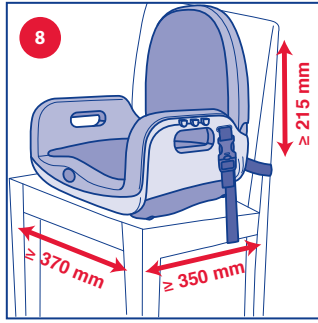
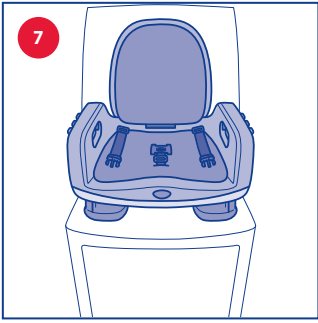
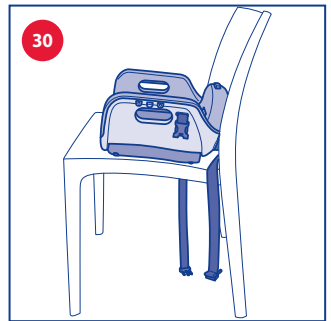
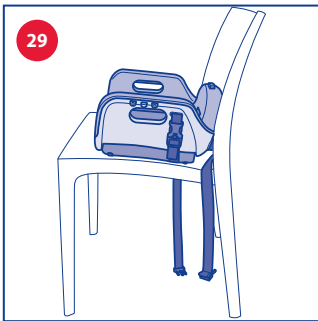
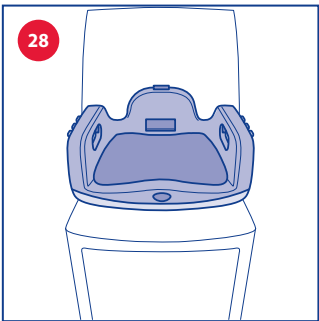
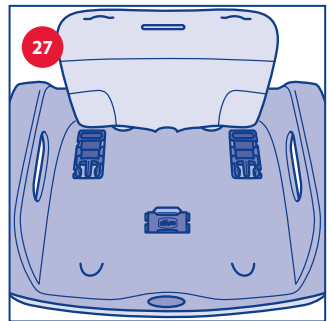
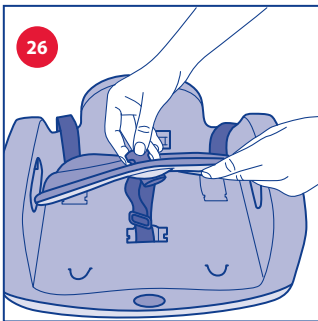
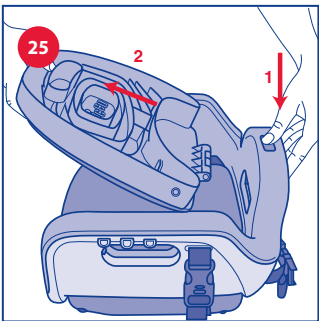
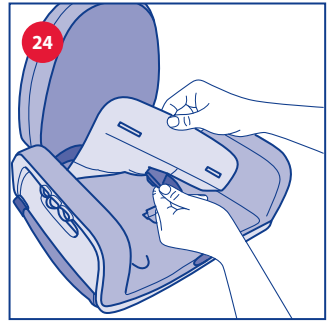
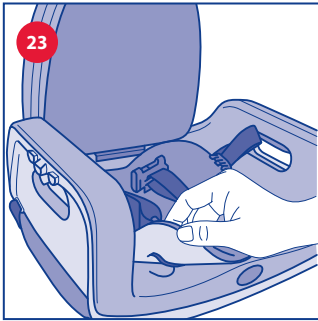
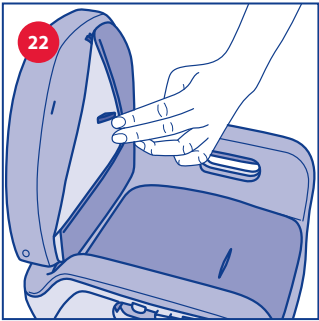
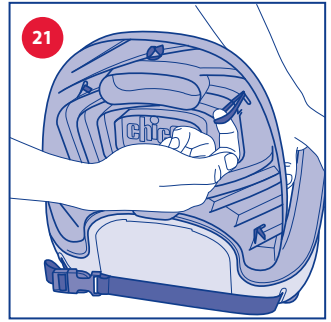
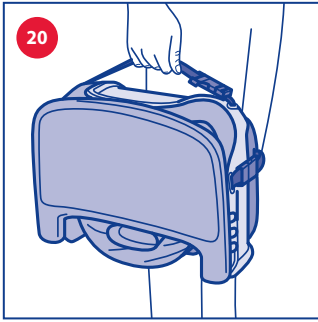
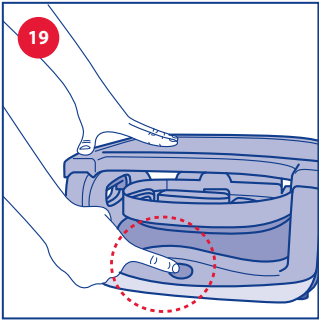

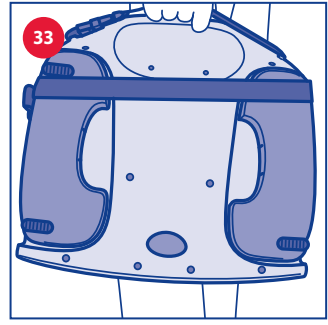
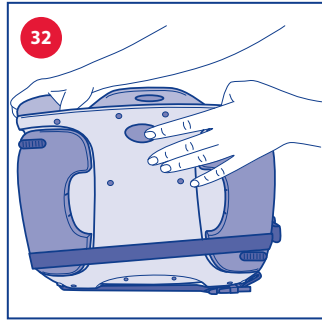
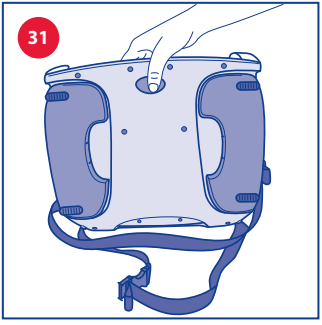

IT UPT05

COMPONENTI

- A) Schienale
- B) Seduta
- C) Braccioli
- D) Pulsante di sgancio dello schienale
- E) Cinture di sicurezza a tre punti
- F) Tavolozza removibile
- G) Supporti di aggancio tavolozza
- H) Perno e stabilizzatori di aggancio tavolozza
- I) Cinghie inferiori di fissaggio
- J) Gambe regolabili in altezza
- K) Pulsanti regolazione altezza
- L) Piedi di appoggio antiscivolo
- M) Cinghie posteriori di fissaggio
- N) Maniglia per il trasporto
- O) Pulsante di blocco cinghie retraibili
- P) Pulsante di sblocco cinghie retraibili
- Q) Imbottitura schienale
- R) Imbottitura seduta
- S) Inserto fissaggio schienale
- T) Alloggio fissaggio schienale
- U) Pulsante sblocco fibbia sistema inferiore di fissaggio
- V) Inserti fissaggio tessile a struttura
- Z) Vani alloggio cinture di sicurezza

CONSIGLI PER LA PULIZIA E MANUTENZIONE

Le operazioni di pulizia e manutenzione devono essere effettuate solo da un adulto.

Pulire le parti in plastica con un panno inumidito con acqua. Non usare mai solventi o prodotti abrasivi.

Assicurarsi che tutte le parti in plastica che scorrono siano pulite da polvere e sporco, al fine di evitare attriti che possano compromettere il corretto funzionamento del rialzo sedia.

La tavolozza è lavabile in lavastoviglie.

Pulire le parti tessili con un panno inumidito con acqua.

ATTENZIONE: Per garantire un funzionamento ottimale del rialzo sedia, assicurarsi di tenere sempre puliti i vani di alloggio delle cinture di sicurezza del bambino, evitando di far entrare cibo e sporco nelle fessure presenti sul telaio della seduta.

WARNING UTILIZZO 6-36m IMPORTANTE! TENERE PER RIFERIMENTI FUTURI.

ATTENZIONE: PRIMA DELL'USO RIMUOVERE ED ELIMINARE EVENTUALI SACCHETTI DI PLASTICA E TUTTI GLI ELEMENTI FACENTI PARTE DELLA CONFEZIONE DEL PRODOTTO O COMUNQUE TENERLI LONTANI DALLA PORTATA DEI BAMBINI.

AVVERTENZE

- **ATTENZIONE:** Non lasciare mai il bambino incustodito.
- **ATTENZIONE:** Utilizzare sempre i sistemi di ritenuta e assicurarsi che siano correttamente montati.
- L'uso delle cinture di sicurezza con spartigambe in tessuto è indispensabile per garantire la sicurezza del bambino. La tavolozza da sola non garantisce un contenimento sicuro del bambino. Utilizzare sempre le cinture di sicurezza.
- **ATTENZIONE:** Prima dell'uso verificare che i sistemi di attacco alla sedia siano montati e regolati correttamente.
- **ATTENZIONE:** Prima dell'uso, verificare sempre la sicurezza e la stabilità del rialzo sedia sulla sedia adulto.
- **ATTENZIONE:** Non utilizzare questo rialzo sedia su sgabelli o panche.
- **ATTENZIONE:** Questo prodotto è adatto a bambini capaci di stare seduti da soli (6 mesi circa) fino a 3 anni o un peso massimo di 15 kg.
- **ATTENZIONE:** Per la sicurezza del bambino, non rimuovere lo schienale superiore.
- Le dimensioni minime della sedia da adulto raccomandate per l'utilizzo di questo prodotto sono: larghezza della seduta 370 mm; profondità della seduta 350 mm; altezza schienale 215 mm.
- Assicurarsi che la sedia da adulto, dove montato il rialzo sedia sia collocata in una posizione dove il bambino non sia in grado di usare i propri piedi per spingersi contro il tavolo o qualsiasi struttura che possa essere causa di ribaltamento

della sedia da adulti che supporta il rialzo sedia.

- Non utilizzare il rialzo sedia se qualsiasi parte è rotta, strappata o mancante.
- Non utilizzare accessori o parti di ricambio diverse da quelli approvati dal costruttore.
- Non utilizzare mai il rialzo sedia su sedie instabili o rotte, sedie pieghevoli, a dondolo o sedie con braccioli.
- Non utilizzare il rialzo sedia con più di un bambino alla volta.
- Prima di fissare il rialzo sedia sulla seduta, controllare sempre che il pavimento e la seduta della sedia siano perfettamente orizzontali, non utilizzare il prodotto installato sulla sedia su pavimenti in pendenza.
- Non lasciare giocare altri bambini incustoditi vicino al rialzo sedia.
- Le attività di apertura, regolazione e chiusura del rialzo sedia devono essere svolte esclusivamente da un adulto.
- Nelle operazioni di apertura e chiusura assicurarsi che il bambino sia a debita distanza.
- Nelle operazioni di regolazione assicurarsi che le parti mobili del rialzo sedia non vengano a contatto con il corpo del bambino.
- Non effettuare le operazioni di apertura e chiusura del rialzo sedia con il bambino seduto.
- Non installare il prodotto su un seggiolone.
- Non utilizzare il prodotto per il trasporto del bambino in auto.
- È pericoloso utilizzare il prodotto su una superficie sopraelevata.
- Non lasciare sul rialzo sedia piccoli oggetti che possano essere ingoiati dal bambino.

- Non utilizzare il rialzo sedia vicino a corde per tende, finestre o sorgenti di forte calore.
- Non utilizzare mai il prodotto come salvagente o poltroncina per piscina.
- Non utilizzare il rialzo sedia sul pavimento.
- Non utilizzare il rialzo sedia senza l'imbottitura seduta e/o schienale.
- Una prolungata esposizione al sole potrebbe creare variazione ai toni di colore del prodotto.
- Dopo una prolungata esposizione del prodotto alle alte temperature attendere qualche minuto prima di sistemare il bambino all'interno del prodotto.
- Quando non in uso, il rialzo sedia deve essere tenuto lontano dalla portata del bambino.

INSTALLAZIONE E UTILIZZO 6-36m

All'apertura dell'imballo, il rialzo sedia sarà completamente compattato, con le cinghie agganciate alle rispettive fibbie. Per eseguire l'installazione, dopo aver premuto il pulsante di sblocco delle cinghie inferiori (U), eseguire le seguenti operazioni:

1. Sganciare le cinghie inferiori e posteriori di fissaggio (I) ed (M) (fig. 2);
2. Sganciare la tavolozza (F) dal rialzo sedia facendo leva verso l'esterno sui braccioli (C) (fig. 3);
3. Sollevare lo schienale (A) (fig. 4), tenendo premuto il pulsante (D), e bloccarlo in posizione verticale fino ad udire un "Click" di avvenuto ingaggio (fig. 4). Accertarsi del corretto ingaggio dello schienale assicurandosi che il pulsante di sgancio dello schienale (D) sia estratto completamente dalla sua sede.
4. Il rialzo sedia è regolabile in 3 differenti altezze.

ATTENZIONE: La regolazione dell'altezza deve essere eseguita senza il bambino seduto sul rialzo sedia.

Premere contemporaneamente i due pulsanti di regolazione altezza (K) posti sotto ai braccioli (C) ed estrarre le gambe (J) fino a selezionare l'altezza desiderata (fig. 5).

Una volta scelta l'altezza, rilasciare i due pulsanti, assicurandosi che le gambe (J) siano bloccate alla medesima altezza.

ATTENZIONE: Per non compromettere la stabilità del rialzo sedia, le gambe devono essere regolate alla stessa altezza.

Per abbassare l'altezza, tenere premuti i pulsanti (K) e spingere la struttura verso il basso facendo così scorrere le gambe (J) verso l'interno della struttura (fig. 6) fino a raggiungere la posizione desiderata.

5. Posizionare il rialzo sulla sedia da adulto (fig. 7); per l'u-

utilizzo di questo prodotto è raccomandato che la sedia da adulto abbia le dimensioni minime richieste ed illustrate in fig. 8. Agganciare le cinghie posteriori di fissaggio (M) facendole passare dietro allo schienale della sedia per adulto e le cinghie inferiori di fissaggio (I) attorno alla seduta (fig. 9), assicurarsi di sentire un "Click" ad indicare il corretto aggancio.

Per fissare saldamente il rialzo alla sedia per adulto premere quindi il pulsante di blocco cinghie retraibili (O), posto frontalmente al centro della seduta (fig. 10) per bloccare lo scorrimento delle cinghie di fissaggio.

ATTENZIONE: Occorrerà infine tirare ulteriormente l'estremità libera delle cinghie (M) e (I) per regolarne la lunghezza in modo che siano ben tirate e che il rialzo sia ben ancorato alla sedia per adulto (fig. 11).

ATTENZIONE: Assicurarsi che i piedini antiscivolo (L) siano ben aderenti alla superficie di seduta della sedia per adulti.

ATTENZIONE: Verificare sempre che le cinghie di fissaggio non siano attorcigliate.

6. Una volta agganciato il rialzo alla seduta ed allo schienale della sedia per adulti, è possibile adagiare il bambino eseguendo le seguenti operazioni:

a. Sganciare le forchettoni delle cinture di sicurezza a tre punti (E) (fig. 12).

b. Posizionare il bambino sul rialzo sedia assicurandolo con le cinture di sicurezza (fig. 13). Verificare che le forchettoni delle cinture siano fissate correttamente. Regolare la lunghezza delle cinture in modo da aderire al meglio al corpo del bambino.

7. Agganciare la tavolozza al rialzo sedia facendo leva verso l'esterno sui braccioli (C), fissandola attraverso il perno di aggancio centrale (H) presente su entrambi i lati del rialzo (fig. 14). Gli stabilizzatori presenti ai lati del perno di aggancio servono per garantire stabilità alla tavolozza; assicurarsi che la tavolozza sia agganciata almeno in un punto al perno di aggancio e mai solamente agli stabilizzatori (fig. 15). La tavolozza è regolabile in 3 diverse posizioni.

CHIUSURA E TRASPORTO

Rimuovere il bambino dal rialzo sedia ed eseguire le seguenti operazioni:

8. Sganciare la tavolozza facendo leva sulle maniglie laterali come spiegato al Punto 2.

9. Dopo aver disattivato il blocco delle cinghie avvolgibili operando sul pulsante (P), aprire le fibbie delle cinghie inferiori (I) e posteriori (M) per togliere il prodotto dalla sedia (fig. 16).

10. Qualora il prodotto fosse stato utilizzato con altezza diversa dalla posizione di riposo, occorrerà riportare il prodotto ad altezza minima seguendo le indicazioni riportate al Punto 4.

11. Chiudere le fibbie di entrambe le cinghie, a questo punto premere il pulsante di sblocco cinghie (P), posto al di sotto della seduta del rialzo sedia, per far riavvolgere le cinghie in modo corretto (fig. 17).

12. Premere il bottone di sgancio dello schienale (D), tirare verso il basso lo schienale (A) abbattendolo completamente fino alla posizione di chiusura (fig. 18).

13. Fissare la tavolozza agli stabilizzatori (H) posizionandola in modo da compattare al massimo il prodotto per il trasporto.

14. Per completare la chiusura del rialzo, occorrerà bloccare il riavvolgimento delle cinghie agendo sul pulsante di bloc-

co (O) (fig.19). In questo modo è possibile utilizzare le cinghie per il trasporto del rialzo evitando che cada per effetto del suo peso (fig. 20).

Per fare ciò, è possibile regolare la lunghezza delle cinghie all'occorrenza.

RIMOZIONE DELLE PARTI TESSILI

Per una corretta e approfondita pulizia del rialzo sedia è possibile rimuovere le imbottiture schienale (Q) e seduta (R).

Per fare ciò, seguire le seguenti indicazioni:

15. Per rimuovere l'imbottitura dello schienale, sganciare gli elastici posti sul retro dell'imbottitura (Q) (fig. 21) dalle asole ricavate sul telaio.

16. Per agganciare l'imbottitura (Q) seguire al contrario il procedimento illustrato al Punto 15, infilando gli elastici nelle apposite asole (fig.22).

17. Per rimuovere l'imbottitura della seduta (R), sganciare gli elastici posti sul retro dell'imbottitura (R) dalle asole sulla seduta e sfilare lo spartigambe (fig. 23/24).

18. Per agganciare la parte tessile della seduta far passare lo spartigambe attraverso la fessura posta sull'imbottitura e seguire al contrario il procedimento illustrato al Punto 17.

WARNING UTILIZZO 36-60m IMPORTANTE! TENERE PER RIFERIMENTI FUTURI.

ATTENZIONE: PRIMA DELL'USO RIMUOVERE ED ELIMINARE EVENTUALI SACCHETTI DI PLASTICA E TUTTI GLI ELEMENTI FACENTI PARTE DELLA CONFEZIONE DEL PRODOTTO O COMUNQUE TENERLI LONTANI DALLA PORTATA DEI BAMBINI.

AVVERTENZE

- **ATTENZIONE:** Questo prodotto è adatto a bambini da 36 fino a 60 mesi, peso massimo di 23 kg.
- **ATTENZIONE:** Per utilizzare il rialzo sedia con bambini di età superiore a 36 mesi, rimuovere le cinture di sicurezza (riponendole negli appositi vani sotto l'imbottitura seduta) e lo schienale posteriore.
- **ATTENZIONE:** Prima dell'uso verificare che i sistemi di attacco alla sedia siano montati e regolati correttamente.
- **ATTENZIONE:** Prima dell'uso, verificare sempre la sicurezza e la

stabilità del rialzo sedia sulla sedia adulto.

- **ATTENZIONE:** Non utilizzare questo rialzo sedia su sgabelli o panche.
- **ATTENZIONE:** Utilizzare il rialzo sedia nella configurazione più bassa: le gambe non dovranno essere estratte.
- Le dimensioni minime della sedia da adulto raccomandate per l'utilizzo di questo prodotto sono: larghezza della seduta 370 mm; profondità della seduta 350 mm; altezza schienale 215 mm.
- Assicurarsi che la sedia da adulto, dove montato il rialzo sedia sia collocata in una posizione dove il bambino non sia in grado di usare i propri piedi per spingersi contro il tavolo o qualsiasi struttura che possa essere causa di ribaltamento della sedia da adulti che supporta il rialzo sedia.
- Non utilizzare il rialzo sedia se qualsiasi parte è rotta, strappata o mancante.
- Non utilizzare accessori o parti di ricambio diverse da quelli approvati dal costruttore.
- Non utilizzare mai il rialzo sedia su sedie instabili o rotte, sedie pieghevoli, a dondolo o sedie con braccioli.
- Non utilizzare il rialzo sedia con più di un bambino alla volta.
- Prima di fissare il rialzo sedia sulla seduta, controllare sempre che il pavimento e la seduta della sedia siano perfettamente orizzontali, non utilizzare il prodotto installato sulla sedia su pavimenti in pendenza.
- Non lasciare giocare altri bambini incustoditi vicino al rialzo sedia.

- Le attività di apertura, regolazione e chiusura del rialzo sedia devono essere svolte esclusivamente da un adulto.
- Nelle operazioni di apertura e chiusura assicurarsi che il bambino sia a debita distanza.
- Nelle operazioni di regolazione assicurarsi che le parti mobili del rialzo sedia non vengano a contatto con il corpo del bambino.
- Non effettuare le operazioni di apertura e chiusura del rialzo sedia con il bambino seduto.
- Non installare il prodotto su un seggiolone.
- Non utilizzare il prodotto per il trasporto del bambino in auto.
- È pericoloso utilizzare il prodotto su una superficie sopraelevata.
- Non lasciare sul rialzo sedia piccoli oggetti che possano essere ingoiati dal bambino.
- Non utilizzare il rialzo sedia vicino a corde per tende, finestre o sorgenti di forte calore.
- Non utilizzare mai il prodotto come salvagente o poltroncina per piscina.
- Non utilizzare il rialzo sedia sul pavimento.
- Una prolungata esposizione al sole potrebbe creare variazione ai toni di colore del prodotto.
- Non utilizzare il rialzo sedia senza l'imbottitura seduta e/o schienale.
- Dopo una prolungata esposizione del prodotto alle alte temperature attendere qualche minuto prima di sistemare il bambino all'interno del prodotto.
- Quando non in uso, il rialzo sedia deve essere tenuto lontano dalla portata del bambino.

INSTALLAZIONE E UTILIZZO 36-60m:

ATTENZIONE: Per utilizzare il rialzo sedia in questa configurazione e garantire la sicurezza del bambino le gambe (J) non dovranno essere estratte, il rialzo sedia quindi dovrà essere completamente abbassato.

Per l'utilizzo in questa configurazione seguire le operazioni descritte di seguito:

19. Rimuovere la tavolozza come indicato al Punto 2.

20. Rimuovere lo schienale (A) agendo sul pulsante (D) posto sul retro, e ruotare quindi lo schienale verso la parte anteriore del rialzo avendo cura di tener premuto il pulsante (D). A questo punto, quando lo schienale è in posizione orizzontale è possibile sfilarlo estraendo l'inserito (S) dall'apposito alloggio (T) (fig. 25). E' possibile ora rilasciare il pulsante (D).

ATTENZIONE: Quando non in uso, tenere lo schienale e la tavolozza fuori dalla portata del bambino.

21. In questa configurazione è necessario, dopo aver rimosso l'imbottitura seduta (R), come indicato al Punto 15, riporre le cinture di sicurezza (cinghia girovita) del bambino (E) negli appositi vani (Z) presenti sul telaio della seduta (fig. 26-27).

22. Fissare di nuovo l'imbottitura (R) al telaio, assicurandosi di aver correttamente inserito nel vano di alloggio anche lo spartigambe (fig. 26).

23. Per vincolare il rialzo alla sedia, è necessario seguire le operazioni indicate al Punto 5 (fig. 28-29).

ATTENZIONE: Occorrerà infine tirare ulteriormente l'estremità libera delle cinghie (M) e (I) per regolarne la lunghezza in modo che siano ben tirate e che il rialzo sia ben ancorato alla sedia.

ATTENZIONE: Assicurarsi che i piedi di appoggio antiscivolo (L) siano ben aderenti alla superficie di seduta della sedia.

ATTENZIONE: Per un corretto e sicuro funzionamento delle cinghie di fissaggio, assicurarsi che le stesse non siano attorcigliate.

CHIUSURA E TRASPORTO

ATTENZIONE: Durante le operazioni di chiusura del rialzo sedia assicurarsi che i bambini siano a debita distanza.

Attenzione rimuovere il bambino prima di effettuare la chiusura del rialzo sedia e compiere le seguenti operazioni:

24. Aprire le fibbie delle cinghie inferiori (I) e posteriori (M) per togliere il prodotto dalla sedia (fig. 30).

25. Chiudere le fibbie di entrambe le cinghie, a questo punto premere il pulsante di sblocco cinghie (P), posto al di sotto della seduta del rialzo sedia, per far riavvolgere le cinghie in modo corretto (fig. 31).

26. Per completare l'operazione, occorrerà bloccare il riavvolgimento delle cinghie agendo sul pulsante di blocco (O) (fig. 32). In questo modo è possibile utilizzare le cinghie per il trasporto del rialzo evitando che cada per effetto del suo peso (fig. 33).

Per fare ciò, è possibile regolare la lunghezza delle cinghie all'occorrenza.

GARANZIA

Il prodotto è garantito contro ogni difetto di conformità in normali condizioni di utilizzo secondo quanto previsto dalle istruzioni d'uso. La garanzia non sarà applicata, dunque, in caso di danni derivanti da un uso improprio, usura o eventi accidentali. Per la durata della garanzia sui difetti di conformità si rinvia alle specifiche previsioni delle normative nazionali applicabili nel paese d'acquisto, dove previste.

EN UPT05

COMPONENTS/PARTS

- A) Backrest
- B) Seat
- C) Armrests
- D) Backrest release button
- E) Three-point safety harness
- F) Removable tray
- G) Tray support central fastening button
- H) Tray fastening stabilisers and pin
- I) Lower fastening straps
- J) Height adjustable legs
- K) Height adjusting buttons
- L) Anti-slip support feet
- M) Rear fastening straps
- N) Handle for transport
- O) Retractable straps lock button
- P) Retractable straps release button
- Q) Backrest padding
- R) Seat padding
- S) Backrest fastener insert
- T) Backrest fastener housing
- U) Lower fastening system buckle release button
- V) Inserts fastening fabric to structure
- Z) Safety harness housing compartment

ADVICES FOR CLEANING AND MAINTENANCE

The cleaning and maintenance operations must only be carried out by an adult.

Clean the plastic parts with a soft cloth soaked in water. Never use abrasive products or solvents.

To prevent friction from compromising the correct functioning of the booster seat, make sure that dust and dirt is removed from all moving parts.

The tray can be washed in the dishwasher.

Clean the fabric parts with a soft cloth soaked in water.

WARNING: To ensure a perfect functioning of the booster seat, make sure to keep the child's safety harness housing compartments always clean and prevent food or dirt from entering the slots on the seat frame.

WARNING USE 6-36 m IMPORTANT! KEEP FOR FUTURE REFERENCE.

WARNING: BEFORE USE, REMOVE AND DISPOSE OF ALL PLASTIC BAGS AND PACKAGING MATERIALS AND KEEP THEM OUT OF REACH OF CHILDREN.

WARNINGS

- **WARNING:** Never leave the child unattended.
- **WARNING:** Always use the re-

straint system and ensure it is correctly fitted.

- The use of the safety harness and fabric crotch strap is necessary to guarantee the safety of your child. the activity tray alone does not guarantee the safety of your child. Always use the safety harness.
- **WARNING:** Check that the fastening systems of the seat are properly mounted and adjusted before use.
- **WARNING:** Always check the security and the stability of the chair mounted seat on the adult chair before use.
- **WARNING:** Do not use this chair mounted seat on stools or benches.
- **WARNING:** This product is intended for children able to sit up unaided (6 months) up to 3 years or a maximum weight of 15 kg.
- **WARNING:** For the child's safety do not remove the upper backrest.
- The minimum recommended adult's chair dimensions when using this product are: Seat width 370 mm; Seat depth 350 mm; backrest height 215 mm.
- Ensure that the adult chair with the chair booster seat is placed in a position where the child is not able to use its feet to push against the table or any other structure as this can cause the tip over of the adult chair supporting the chair booster seat.
- Do not use the chair mounted seat if any part is broken, torn or missing.
- Do not use accessories or replacement parts other than those approved by the manufacturer.
- Never use the chair booster seat on

broken or unstable chairs, folding chairs, rocking chairs or chairs with armrests.

- Do not use the chair booster seat with more than one child at a time.
- Before fastening the booster seat to the chair, always check that the floor and chair seat are perfectly horizontal; never install the product on chairs which are positioned on a sloping surface.
- Do not let other children play unattended near the chair booster seat.
- Opening, adjusting and closing operations of the booster seat must be carried out exclusively by an adult.
- When opening, adjusting or closing the booster seat, make sure that your child is at a safe distance.
- During adjusting operations, make sure the moving parts of the booster seat do not come into contact with the child's body.
- Do not open and close the booster seat when the child is sitting on it.
- Do not install the product on high-chairs.
- Do not use the product to transport the child in the car.
- It is dangerous to use this product on an elevated surface.
- Do not leave on chair booster seat small objects that can be swallowed by children.
- Do not use the chair booster seat in proximity of curtain cords, windows or heat sources.
- Never use the product as a swimming aid or floating chair in a swimming pool.
- Do not use the chair booster seat positioned directly on the floor.
- Do not use the chair booster seat

without seat and/or backrest padding.

- Prolonged exposure to direct sunlight can cause the colours of the fabric to fade.
- After a prolonged exposure of the product to high temperatures, wait a few minutes prior to place your child in it.
- When not in use, the chair booster seat must be kept out of the reach of children.

INSTALLATION AND USE 6-36 m

When opening the package, the chair booster seat will be completely compact, with the straps fixed in the corresponding buckles. For the installation, after having pressed the release button of the lower straps (U), perform the following operations:

1. Release the lower and rear straps (I) and (M) (fig. 2);
2. Release the activity tray (F) from the chair booster seat pulling outwards on the armrests (C) (fig. 3);
3. Lift the backrest (A) (fig. 4), keeping the button (D) pressed, and lock it in vertical position until hearing a "Click" to confirm the engagement (fig. 4). Ensure the correct engagement of the backrest making sure that the backrest release button (D) is completely removed from its seat.
4. The booster seat can be adjusted to 3 different heights.

WARNING: The height adjustment must be carried out without the child seated in the chair booster seat.

At the same time press the two height adjustment buttons (K) located under the armrests (C) and extract the legs (J) until selecting the desired height (fig. 5).

Once the height is selected, release the two buttons and make sure that the legs (J) are locked at the same height.

WARNING: To prevent compromising the chair booster seat stability, the legs must be adjusted at the same height. To lower the height, keep the buttons (K) pressed and push the structure downward in order to slide the legs (J) inside the structure (fig. 6) until reaching the desired position.

5. Place the seat on the adult chair (fig. 7); to use this product, the adult chair should have the minimum sizes required and indicated in figure 8. Attach the rear fastening straps (M) by passing them behind the adult chair's backrest and the lower fastening straps (I) around the seat (fig. 9), making sure to hear a "Click" to confirm the correct engagement.

To tightly fix the seat to the adult chair press the retractable straps lock button (O), placed in front of the seat centre (fig. 10) to lock the sliding of the fastening straps.

WARNING: Then the free ends of the straps (M) and (I) must be pulled to adjust the length so they are well pulled and that the seat is well fastened to the adult chair (fig. 11).

WARNING: Make sure that the anti-slip feet (L) are well fitted to the seat surface of the adult seat.

WARNING: Always check that the fastening straps are not twisted.

6. Once the seat is fitted to the chair and to the backrest of the adult chair, the child can be seated carrying out the

following steps:

a. Release the buckles of the three-points safety harness (E) (fig. 12).

b. Put the child on the booster seat, fastening them in with the safety harnesses (fig. 13). Check that the belts and buckle are fastened properly. Adjust the length of the straps to best fit the child's body.

7. Apply the activity tray to the chair booster seat pulling outwards on the armrests (C), securing it through the central fastening pin (H) on both chair sides (fig. 14). The stabilisers on the sides of the central fastening pin are used to stabilise the tray; make sure that the tray is fastened to the central fastening pin in at least one point, and never just to the stabilisers only (figure 15). The activity tray can be adjusted to 3 positions.

FOLDING AND TRANSPORT

Take off the child from the chair booster seat and follow the steps below:

8. Detach the tray, pulling outwards on the relative side handles as explained in point 2.

9. After deactivating the lock of the roll-up straps pressing the button (P), open the buckles of the lower (I) and rear (M) straps to remove the product from the seat (fig. 16).

10. When the product is used with different height than the rest position, the product must be brought back to the minimum height following the indications given in point 4.

11. Close the buckles of both straps, at this point press the button to release the straps (P), placed under the chair booster seat to correctly rewind the straps (fig. 17).

12. Press the backrest release button (D), pull the backrest (A) downwards bringing it completely to the closure position (fig. 18).

13. Fix the activity tray to the stabilisers (H) placing it in order to compact it for the transport.

14. To complete the chair closure, lock the rewinding of the straps by pressing the lock button (O) (fig.19). So it is possible to use the straps for the transport of the chair avoiding that it falls due to its weight (fig. 20).

To do so, adjust the length of the straps, as needed.

REMOVAL OF THE FABRIC PARTS

For a correct and proper cleaning of the chair booster seat it is possible to remove the backrest (Q) and seat (R) padding. To do so follow the indications below:

15. To remove the backrest padding, release the elastics on the back of the padding (Q) (fig. 21) from the hole on the frame.

16. To attach the padding (Q) follow the procedure shown in point 15 in reverse order, inserting the elastics in the corresponding holes (fig.22).

17. To remove the seat padding (R), release the elastics on the back of the padding (R) from the hole on the seat and remove the crotch strap (fig. 23/24).

18. To attach the fabric part of the seat pass the crotch strap through the slot on the padding and follow the procedure shown in point 17 in reverse order.

WARNING USE 36-60 m IMPORTANT! KEEP FOR FUTURE REFERENCE.

WARNING: BEFORE USE, REMOVE AND DISPOSE OF ALL PLASTIC BAGS AND PACKAGING MATERIALS AND KEEP THEM OUT OF REACH OF CHILDREN.

WARNINGS

- **WARNING:** This product is designed for children of 36 to 60 months, maximum weight 23 kg.
- **WARNING:** To use the chair booster seat with children over 36 months, remove the safety harness (bringing it back in the corresponding compartments under the seat padding) and the rear backrest.
- **WARNING:** Check that the fastening systems of the seat are properly mounted and adjusted before use.
- **WARNING:** Always check the security and the stability of the chair mounted seat on the adult chair before use.
- **WARNING:** Do not use this chair mounted seat on stools or benches.
- **WARNING:** Use the chair booster seat in the lowest configuration: the legs shall not be extracted.
- The minimum recommended adult's chair dimensions when using this product are: Seat width 370 mm; Seat depth 350 mm; backrest height 215 mm.
- Ensure that the adult chair with the chair booster seat is placed in a position where the child is not able to use its feet to push against the table or any other structure as this can cause the tip over of the adult

chair supporting the chair booster seat.

- Do not use the chair mounted seat if any part is broken, torn or missing.
- Do not use accessories or replacement parts other than those approved by the manufacturer.
- Never use the chair booster seat on broken or unstable chairs, folding chairs, rocking chairs or chairs with armrests.
- Do not use the chair booster seat for more than one child at a time.
- Before fastening the chair booster seat to the chair, always check that the floor and chair seat are perfectly horizontal; never install the product on chairs which are positioned on a sloping surface.
- Do not let other children play unattended near the chair booster seat.
- Opening, adjusting and closing operations of the booster seat must be carried out exclusively by an adult.
- When opening, adjusting or closing the booster seat, make sure that your child is at a safe distance.
- During adjusting operations, make sure the moving parts of the booster seat do not come into contact with the child's body.
- Do not open and close the booster seat when the child is sitting on it.
- Do not install the product on high-chairs.
- Do not use the product to transport the child in the car.
- It is dangerous to use this product on an elevated surface.
- Do not leave on chair booster seat small objects that can be swallowed by children.

- Do not use the chair booster seat in proximity of curtain cords, windows or heat sources..
- Never use the product as a swimming aid or floating chair in a swimming pool.
- Do not use the chair booster seat positioned directly on the floor.
- Prolonged exposure to direct sunlight can cause the colours of the fabric to fade.
- Do not use the chair booster seat without seat and/or backrest padding.
- After a prolonged exposure of the product to high temperatures, wait a few minutes before placing your child in it.
- When not in use, the chair booster seat must be kept out of the reach of children.

INSTALLATION AND USE 36-60 m:

WARNING: To use the chair booster seat in this configuration and ensure the child's safety, the legs (J) shall not be extracted, the chair mounted seat must be completely lowered.

To use it in this configuration, follow the following steps:

19. Remove the activity tray as indicated in point 2.
20. Remove the backrest (A) pressing the button (D) on the back, and turn the backrest towards the front part of the chair, paying attention to keep the button pressed (D). At this point, when the backrest is in horizontal position it is possible to remove it by extracting the insert (S) from the corresponding housing (T) (fig. 25). Now the button (D) can be released.
- WARNING:** When not in use, keep the backrest and the activity tray out of the reach of the child.
21. In this configuration, after having removed the seat padding (R), as indicated in points 15, the safety harness (wasteline strap) of the child (E) must be placed back in the corresponding compartments (Z) on the seat frame (fig. 26-27).
22. Fix the padding again (R) to the frame, ensuring to also have properly inserted the crotch strap in the housing compartment (fig. 26).
23. To attach the chair to the seat follow the steps indicated in point 5 (fig. 28-29).

WARNING: Then the free ends of the straps (M) and (I) must be pulled to adjust the length so they are well pulled and that the seat is well fastened to the chair.

WARNING: Make sure that the anti-slip feet (L) are well fitted to the seat surface of the seat.

WARNING: For a correct and safe functioning of the fastening straps, make sure that they are not twisted.

FOLDING AND TRANSPORT

WARNING: During the closure of the chair booster seat make sure that the children are at a safe distance.

Warning take off the child before closing the chair booster seat and follow the steps below:

24. Open the buckles of the lower (I) and rear (M) straps to remove the product from the seat (fig. 30).

25. Close the buckles of both straps, at this point press the button to release the straps (P), placed under the chair booster seat to correctly rewind the straps (fig. 31).

26. To complete the operation, lock the rewinding of the straps by pressing the lock button (O) (fig.32). So it is possible to use the straps for the transport of the chair avoiding that it falls due to its weight (fig. 33).

To do so, adjust the length of the straps, as needed.

WARRANTY

The product is guaranteed against any conformity defect in normal conditions of use as provided for by the instructions for use. The warranty shall not therefore apply in the case of damages caused by improper use, wear or accidental events. For the duration of warranty on conformity defects please refer to the specific provisions of national laws applicable in the country of purchase, where provided.

COMPOSANTS

- A) Dossier
- B) Assise
- C) Repose-bras
- D) Bouton de décrochage du dossier
- E) Harnais de sécurité à trois points
- F) Plateau amovible
- G) Supports de fixation du plateau
- H) Cheville et stabilisateurs de fixation du plateau
- I) Sangles inférieures de fixation
- J) Pieds réglables en hauteur
- K) Boutons de réglage de la hauteur
- L) Pieds d'appui antidérapants
- M) Sangles arrière de fixation
- N) Poignée de transport
- O) Bouton de blocage des sangles rétractables
- P) Bouton de déblocage des sangles rétractables
- Q) Rembourrage dossier
- R) Rembourrage assise
- S) Insert de fixation dossier
- T) Logement de fixation dossier
- U) Bouton de débouclage du système inférieur de fixation
- V) Inserts de fixation housse à la structure
- Z) Logements harnais de sécurité

CONSEILS DE NETTOYAGE ET D'ENTRETIEN

Les opérations de nettoyage et d'entretien doivent être effectuées par un adulte.

Nettoyer les parties en plastique avec un chiffon humidifié avec de l'eau. Ne jamais utiliser de solvants ou de produits abrasifs.

Afin d'éviter que des frottements ne compromettent le fonctionnement correct du rehausseur, s'assurer que toutes les parties coulissantes ne présentent ni poussière ni saleté. Le plateau est lavable au lave-vaisselle.

Nettoyer les parties en tissu avec un chiffon humidifié avec de l'eau.

AVERTISSEMENT : Pour garantir un fonctionnement optimal du rehausseur, s'assurer que les logements du harnais de sécurité de l'enfant sont toujours propres en évitant de faire pénétrer des aliments et de la saleté dans les fentes présentes sur le châssis de l'assise.

**AVERTISSEMENT UTILISATION
6-36 m
IMPORTANT ! À CONSERVER
POUR CONSULTATION ULTÉ-
RIEURE.**

AVERTISSEMENT : AVANT L'EMPLOI, ENLEVER ET ÉLIMINER TOUS LES SACS EN PLASTIQUE ET ÉLÉMENTS QUI FONT PARTIE DE L'EMBALLAGE DU PRODUIT ET LES TENIR HORS DE PORTÉE DES ENFANTS.

AVERTISSEMENTS

- **AVERTISSEMENT :** Ne jamais laisser l'enfant sans surveillance.
- **AVERTISSEMENT :** Toujours utiliser le système de retenue et s'assurer qu'il est correctement installé.
- L'utilisation du harnais de sécurité avec l'entrejambe en tissu est indispensable pour garantir la sécurité de l'enfant. Le plateau à lui seul ne garantit pas un maintien sûr de l'enfant. Toujours mettre le harnais de sécurité.
- **AVERTISSEMENT :** Avant l'utilisation, vérifier que les systèmes de fixation à la chaise sont montés et réglés correctement.
- **AVERTISSEMENT :** Toujours vérifier la sûreté et la stabilité du rehausseur de chaise sur la chaise pour adulte avant son utilisation.
- **AVERTISSEMENT :** Ne pas utiliser ce rehausseur de chaise sur des tabourets ou des bancs.
- **AVERTISSEMENT :** Ce produit est destiné aux enfants capables de se tenir assis tous seuls (6 mois environ), jusqu'à un âge de 3 ans ou un poids maximum de 15 kg.
- **AVERTISSEMENT :** Pour la sécurité de l'enfant, ne pas enlever le dossier supérieur.
- Les dimensions minimales de la chaise pour adulte recommandées pour l'emploi de ce produit sont : largeur de l'assise 370 mm ; profondeur de l'assise 350 mm ; hauteur du dossier 215 mm.
- S'assurer que la chaise sur laquelle est monté le rehausseur se trouve dans une position où l'enfant ne peut pas utiliser ses pieds pour pousser la table ou toute autre structure, car la chaise qui soutient

le rehausseur pourrait se renverser.

- Ne pas utiliser le rehausseur en présence de pièces cassées, tordues ou manquantes.
- Ne pas utiliser d'autres pièces de rechange que celles qui sont approuvées par le fabricant.
- Ne jamais utiliser le rehausseur sur une chaise cassée ou instable, une chaise pliante, une chaise à bascule ou munie d'accoudoirs.
- Ne jamais utiliser le rehausseur avec plus d'un enfant à la fois.
- Avant de fixer le rehausseur à l'assise, toujours contrôler que le sol et l'assise de la chaise sont parfaitement horizontaux, ne pas utiliser le produit installé sur la chaise sur un sol en pente.
- Ne pas laisser d'autres enfants jouer sans surveillance à proximité du rehausseur.
- Les activités d'ouverture, réglage et fermeture du rehausseur doivent être effectuées exclusivement par un adulte.
- Durant les opérations d'ouverture et de fermeture, s'assurer que l'enfant se trouve à une distance de sécurité.
- Durant les opérations de réglage, s'assurer que les parties mobiles du rehausseur n'entrent pas en contact avec le corps de l'enfant.
- Ne pas fermer ni ouvrir le rehausseur lorsque l'enfant y est assis.
- Ne pas installer le produit sur une chaise haute.
- Ne pas utiliser le produit pour transporter l'enfant en voiture.
- Il est dangereux d'utiliser ce produit sur une surface en hauteur.
- Ne pas laisser de petits objets sur le rehausseur, car l'enfant risquerait

de les avaler.

- Ne pas utiliser le rehausseur à proximité de cordons de rideaux, de fenêtres ou de sources de chaleur.
- Ne pas utiliser le produit en guise de bouée ou de siège de piscine.
- Ne pas utiliser le rehausseur directement sur le sol.
- Ne pas utiliser le rehausseur sans rembourrage de l'assise et/ou du dossier.
- Une exposition prolongée du produit au soleil pourrait entraîner une décoloration.
- Après une exposition prolongée du produit à de fortes températures, attendre quelques minutes avant d'y installer l'enfant.
- Lorsqu'il n'est pas utilisé, garder le rehausseur hors de portée des enfants.

INSTALLATION ET UTILISATION 6-36 m

Dans l'emballage, le rehausseur est complètement replié, avec les sangles accrochées aux boucles correspondantes. Pour effectuer l'installation, après avoir appuyé sur le bouton de déblocage des sangles inférieures (U), exécuter les opérations suivantes :

1. Décrocher les sangles de fixation inférieures et arrière (I) et (M) (fig. 2) ;
2. Décrocher le plateau (F) du rehausseur en faisant levier vers l'extérieur sur les repose-bras (C) (fig. 3) ;
3. Soulever le dossier (A) (fig. 4) tout en gardant le bouton (D) enfoncé, et le bloquer en position verticale jusqu'au déclat d'enclenchement (fig. 4). S'assurer que le bouton est correctement enclenché en vérifiant que le bouton de décrochage du dossier (D) est complètement sorti de son logement.
4. Le rehausseur peut être réglé sur 3 hauteurs.

AVERTISSEMENT : Le réglage de la hauteur doit être effectué sans l'enfant assis sur le rehausseur.

Appuyer simultanément sur les deux boutons de réglage de la hauteur (K) situés sous les repose-bras (C) et extraire les pieds (J) jusqu'à sélectionner la hauteur souhaitée (fig. 5).

Après avoir choisi la hauteur souhaitée, relâcher les deux boutons en veillant à ce que les pieds (J) soient bloqués à la même hauteur.

AVERTISSEMENT : Pour éviter de compromettre la stabilité du rehausseur, les pieds doivent être réglés à la même hauteur.

Pour abaisser la hauteur, garder les boutons (K) enfoncés et pousser la structure vers le bas de manière à faire coulisser les pieds (J) vers l'intérieur de la structure (fig. 6) jusqu'à at-

teindre la position souhaitée.

5. Positionner le rehausseur sur la chaise (fig. 7) ; pour utiliser ce produit, il est préférable que la chaise pour adulte ait les dimensions minimales indiquées et illustrées dans la figure 8. Accrocher les sangles arrière de fixation (M) en les faisant passer derrière le dossier de la chaise pour adulte et les sangles inférieures de fixation (I) autour de l'assise (fig. 9), s'assurer d'entendre le dé clic d'enclenchement.

Pour fixer solidement le rehausseur à la chaise pour adulte, appuyer sur le bouton de blocage des sangles rétractables (O), situé sur le devant au centre de l'assise (fig. 10) pour bloquer le coulissement des sangles de fixation.

AVERTISSEMENT : Il faudra enfin tirer encore l'extrémité libre des sangles (M) et (I) pour régler la longueur de sorte qu'elles soient bien tirées et que le rehausseur soit solidement ancré à la chaise pour adulte (fig. 11).

AVERTISSEMENT : S'assurer que les pieds antidérapants (L) adhèrent bien à la surface de l'assise de la chaise pour adulte.

AVERTISSEMENT : Toujours vérifier que les sangles de fixation ne sont pas entortillées.

6. Une fois le rehausseur fixé à l'assise et au dossier de la chaise pour adulte, il est possible d'y installer l'enfant en exécutant les opérations suivantes :

a. Décrocher les fourchettes du harnais de sécurité à trois points (E) (fig. 12).

b. Installer l'enfant sur le rehausseur et attacher le harnais de sécurité (fig. 13). Vérifier que les fourchettes du harnais sont correctement fixées. Régler la longueur du harnais de sorte qu'il adhère parfaitement au corps de l'enfant.

7. Accrocher le plateau au rehausseur en faisant levier vers l'extérieur sur les repose-bras (C), en le fixant au moyen de la cheville de fixation centrale (H) présente des deux côtés du rehausseur (fig. 14). Les stabilisateurs présents sur les côtés de la cheville de fixation servent à garantir la stabilité du plateau ; vérifier que le plateau est accroché au moins à un endroit de la cheville de fixation et pas seulement aux stabilisateurs (fig. 15). Le plateau possède 3 positions de réglage différentes.

FERMETURE ET TRANSPORT

Enlever l'enfant du rehausseur et exécuter les opérations suivantes :

8. Décrocher le plateau en faisant levier sur les poignées latérales en suivant les explications du point 2.

9. Après avoir désactivé le blocage des sangles amovibles à l'aide du bouton (P), déboucler les sangles inférieures (I) et arrière (M) pour enlever le produit de la chaise (fig. 16).

10. Dans le cas où le produit aurait été utilisé à une hauteur différente de la position de repos, il faudra remettre le produit à la hauteur minimale en suivant les indications reportées au Point 4.

11. Boucler les deux sangles puis appuyer sur le bouton de déblocage des sangles (P), situé sous l'assise du rehausseur, pour réenrouler les sangles correctement (fig. 17).

12. Appuyer sur le bouton de décrochage du dossier (D), tirer le dossier (A) vers les bas et le rabattre complètement jusqu'à la position de fermeture (fig. 18).

13. Fixer le plateau aux stabilisateurs (H) en le positionnant de manière à rendre le produit le plus compact possible pour le transport.

14. Pour compléter la fermeture du rehausseur, il faut bloquer le réenroulement des sangles en agissant sur le bou-

ton de blocage (O) (fig.19). De cette façon, il est possible d'utiliser les sangles pour le transport du rehausseur en évitant qu'il ne tombe par effet de son poids (fig. 20).

Pour ce faire, il est possible de régler la longueur du harnais si nécessaire.

DÉHOUSAGE

Pour un nettoyage correct et en profondeur du rehausseur, il est possible d'enlever les rembourrages du dossier (Q) et de l'assise (R).

Pour ce faire, exécuter les opérations suivantes :

15. Pour enlever le rembourrage du dossier, décrocher les élastiques situés derrière le rembourrage (Q) (fig. 21) des boutons présentes sur le châssis.

16. Pour accrocher le rembourrage (Q), effectuer les opérations illustrées au Point 15 mais dans l'ordre inverse, en enfilant les élastiques dans leurs boutons (fig.22).

17. Pour enlever le rembourrage de l'assise (R), décrocher les élastiques situés derrière le rembourrage (R) des boutons sur l'assise et dégager l'entrejambe (fig. 23/24).

18. Pour accrocher la housse de l'assise, faire passer l'entrejambe à travers la fente située sur le rembourrage et effectuer les opérations illustrées au Point 17 mais dans l'ordre inverse.

AVERTISSEMENT UTILISATION 36-60 m IMPORTANT ! À CONSERVER POUR CONSULTATION ULTÉRIEURE.

AVERTISSEMENT : AVANT L'EMPLOI, ENLEVER ET ÉLIMINER TOUS LES SACS EN PLASTIQUE ET ÉLÉMENTS QUI FONT PARTIE DE L'EMBALLAGE DU PRODUIT ET LES TENIR HORS DE PORTÉE DES ENFANTS.

AVERTISSEMENTS

• **AVERTISSEMENT :** Ce produit est destiné aux enfants de 36 à 60 mois, d'un poids maximum de 23 kg.

• **AVERTISSEMENT :** Pour utiliser le rehausseur avec des enfants d'un âge supérieur à 36 mois, enlever le harnais de sécurité (en le rangeant dans ses logements sous le rembourrage de l'assise) et le dossier arrière.

• **AVERTISSEMENT :** Avant l'utilisation, vérifier que les systèmes de

fixation à la chaise sont montés et réglés correctement.

- **AVERTISSEMENT** : Toujours vérifier la sûreté et la stabilité du rehausseur de chaise sur la chaise pour adulte avant son utilisation.
- **AVERTISSEMENT** : Ne pas utiliser ce rehausseur de chaise sur des tabourets ou des bancs.
- **AVERTISSEMENT** : Utiliser le rehausseur dans la configuration la plus basse: les pieds ne doivent pas être extraits.
- Les dimensions minimales de la chaise pour adulte recommandées pour l'emploi de ce produit sont : largeur de l'assise 370 mm ; profondeur de l'assise 350 mm ; hauteur du dossier 215 mm.
- S'assurer que la chaise sur laquelle est monté le rehausseur se trouve dans une position où l'enfant ne peut pas utiliser ses pieds pour pousser la table ou toute autre structure, car la chaise qui soutient le rehausseur pourrait se renverser.
- Ne pas utiliser le rehausseur en présence de pièces cassées, tordues ou manquantes.
- Ne pas utiliser d'autres pièces de rechange que celles qui sont approuvées par le fabricant.
- Ne jamais utiliser le rehausseur sur une chaise cassée ou instable, une chaise pliante, une chaise à bascule ou munie d'accoudoirs.
- Ne jamais utiliser le rehausseur avec plus d'un enfant à la fois.
- Avant de fixer le rehausseur à l'assise, toujours contrôler que le sol et l'assise de la chaise sont parfaitement horizontaux, ne pas utiliser le produit installé sur la chaise sur un sol en pente.
- Ne pas laisser d'autres enfants jouer

sans surveillance à proximité du rehausseur.

- Les activités d'ouverture, réglage et fermeture du rehausseur doivent être effectuées exclusivement par un adulte.
- Durant les opérations d'ouverture et de fermeture, s'assurer que l'enfant se trouve à une distance de sécurité.
- Durant les opérations de réglage, s'assurer que les parties mobiles du rehausseur n'entrent pas en contact avec le corps de l'enfant.
- Ne pas fermer ni ouvrir le rehausseur lorsque l'enfant y est assis.
- Ne pas installer le produit sur une chaise haute.
- Ne pas utiliser le produit pour transporter l'enfant en voiture.
- Il est dangereux d'utiliser ce produit sur une surface en hauteur.
- Ne pas laisser de petits objets sur le rehausseur, car l'enfant risquerait de les avaler.
- Ne pas utiliser le rehausseur à proximité de cordons de rideaux, de fenêtres ou de sources de chaleur.
- Ne pas utiliser le produit en guise de bouée ou de siège de piscine.
- Ne pas utiliser le rehausseur directement sur le sol.
- Une exposition prolongée du produit au soleil pourrait entraîner une décoloration.
- Ne pas utiliser le rehausseur sans rembourrage de l'assise et/ou du dossier.
- Après une exposition prolongée du produit à de fortes températures, attendre quelques minutes avant d'y installer l'enfant.
- Lorsqu'il n'est pas utilisé, garder le rehausseur hors de portée des enfants.

INSTALLATION ET UTILISATION 36-60 m

AVERTISSEMENT : Pour utiliser le rehausseur dans cette configuration et garantir la sécurité de l'enfant, les pieds (J) ne doivent jamais être extraits, le rehausseur devra donc être complètement abaissé.

Pour l'emploi dans cette configuration, suivre les opérations décrites ci-après :

19. Enlever le plateau comme indiqué au Point 2.

20. Enlever le dossier (A) en agissant sur le bouton (D) situé à l'arrière, puis tourner le dossier vers l'avant du rehausseur en ayant soin de garder le bouton (D) enfoncé. Une fois que le dossier est en position horizontale, il est possible de le dégager en extrayant l'insert (S) de son logement (T) (fig. 25). Il est alors possible de relâcher le bouton (D).

AVERTISSEMENT : Lorsqu'il n'est pas utilisé, tenir le dossier et le plateau hors de portée des enfants.

21. Dans cette configuration, après avoir enlevé le rembourrage de l'assise (R), comme indiqué au Point 15, il faut ranger le harnais de sécurité (sangle abdominale) de l'enfant (E) dans ses logements (Z) présents sur le châssis de l'assise (fig. 26-27).

22. Fixer à nouveau le rembourrage (R) au châssis en s'assurant d'avoir correctement inséré également l'entrejambe dans le logement (fig. 26).

23. Pour sécuriser le rehausseur, suivre les opérations indiquées au Point 5 (fig. 28-29).

AVERTISSEMENT : Il faudra tirer encore l'extrémité libre des sangles (M) et (I) pour régler leur longueur de sorte qu'elles soient bien tirées et que le rehausseur soit solidement fixé à la chaise.

AVERTISSEMENT : S'assurer que les pieds d'appui antidérapants (L) adhèrent bien à la surface de l'assise de la chaise.

AVERTISSEMENT : Pour un fonctionnement correct et sûr des sangles de fixation, vérifier qu'elles ne sont pas entortillées.

FERMETURE ET TRANSPORT

AVERTISSEMENT : Pendant les opérations de fermeture du rehausseur, s'assurer que l'enfant se trouve à une distance de sécurité.

Attention : enlever l'enfant avant de refermer le rehausseur et effectuer les opérations suivantes :

24. Déboucler les sangles inférieures (I) et arrière (M) pour enlever le produit de la chaise (fig. 30).

25. Boucler les deux sangles puis appuyer sur le bouton de déblocage des sangles (P), situé sous l'assise du rehausseur, pour réenrouler les sangles correctement (fig. 31).

26. Pour compléter l'opération, il faut bloquer le réenroulement des sangles en appuyant sur le bouton de blocage (O) (fig.32). De cette façon, il est possible d'utiliser les sangles pour le transport du rehausseur en évitant qu'il ne tombe par effet de son poids (fig. 33).

Pour ce faire, il est possible de régler la longueur du harnais si nécessaire.

GARANTIE

Le produit est garanti contre les défauts de conformité dans des conditions normales d'utilisation selon les indications prévues par la notice d'emploi. La garantie ne sera donc pas appliquée en cas de dommages dérivant d'un usage inapproprié, de l'usure ou d'événements accidentels. En ce qui concerne la durée de la garantie contre les défauts de conformité, consulter les conditions prévues par

les normes nationales applicables, le cas échéant, dans le pays d'achat.

BESTANDTEILE

- A) Rückenlehne
- B) Sitzfläche
- C) Armlehnen
- D) Entriegelungstaste der Rückenlehne
- E) 3-Punkt-Sicherheitsgurte
- F) Abnehmbare Tischplatte
- G) Befestigungsstützen der Tischplatte
- H) Zapfen und Stabilisatoren der Tischplatte
- I) Untere Befestigungsgurte
- J) Höhenverstellbare Beine
- K) Höhenverstelltaste
- L) Rutschfeste Stützfüße
- M) Hintere Befestigungsgurte
- N) Transportgriff
- O) Verriegelungstaste einziehbare Gurte
- P) Entriegelungstaste einziehbare Gurte
- Q) Polsterung Rückenlehne
- R) Polsterung Sitzfläche
- S) Befestigungseinsatz Rückenlehne
- T) Befestigungsgehäuse Rückenlehne
- U) Entriegelungstaste Gurtschloss unteres Befestigungssystem
- V) Befestigungseinsätze Bezug an Struktur
- Z) Aufnahmefächer Sicherheitsgurte

TIPPS FÜR PFLEGE UND WARTUNG

Die Reinigungs- und Wartungsarbeiten dürfen nur von einem Erwachsenen durchgeführt werden.

Die Kunststoffteile mit einem feuchten Tuch reinigen. Niemals Scheuer- oder Lösungsmittel verwenden.

Um eine Reibung zu vermeiden, die das korrekte Funktionieren des Produkts beeinträchtigen könnte, sicherstellen, dass alle gleitenden Kunststoffteile frei von Staub und Schmutz sind.

Die Tischplatte ist spülmaschinengeeignet.

Reinigen Sie die Stoffteile mit einem mit Wasser angefeuchteten Tuch.

WARNUNG: Um eine optimale Funktion der Sitzerrhöhung zu garantieren, sicherstellen, dass die Aufnahmefächer der Sicherheitsgurte für das Kind stets sauber sind. Essen und Schmutz sollte nicht in die Ritzen am Sitzrahmen eindringen.

GEBRAUCHSHINWEIS 6-36m

WARNUNG! FÜR SPÄTERES NACHLESEN UNBEDINGT AUFBEWAHREN.

WARNUNG: VOR DEM GEBRAUCH EVENTUELLE POLYBEUTEL UND ALLE ELEMENTE, DIE TEIL DER PRODUKTVERPACKUNG SIND, ABNEHMEN UND ENTSORGEN SOWIE VON KINDERN FERNHALTEN.

HINWEISE

- **WARNUNG:** Das Kind nie unbeaufsichtigt lassen
- **WARNUNG:** Immer das Rückhaltesystem benutzen und sicherstellen, dass es ordnungsgemäß befestigt ist.
- Die Verwendung der Sicherheitsgurte mit Schrittgurt aus Textilgewebe ist unerlässlich, um die Sicherheit des Kindes zu gewährleisten. Die Tischplatte alleine garantiert nicht den sicheren Halt des Kindes. Stets die Sicherheitsgurte verwenden!
- **WARNUNG:** Vor Gebrauch sicherstellen, dass die Befestigungssysteme am Sitz eingebaut und ordnungsgemäß eingestellt sind.
- **WARNUNG:** Immer die Sicherheit und die Festigkeit der Sitzerrhöhung auf dem Stuhl für Erwachsene vor dem Gebrauch überprüfen.
- **WARNUNG:** Diese Sitzerrhöhung für Stühle nicht auf Hockern oder Bänken benutzen.
- **WARNUNG:** Dieses Produkt ist für Kleinkinder bestimmt, die ohne Unterstützung sitzen können (ca. 6 Monate), bis zu einem Alter von 3 Jahren bzw. einem Höchstgewicht von 15 kg.
- **WARNUNG:** Zur Sicherheit des Kindes die obere Rückenlehne nicht abnehmen.
- Die empfohlenen Mindestabmessungen des Erwachsenenstuhls zur Verwendung dieses Produkts sind: Breite der Sitzfläche 370 mm; Tiefe der Sitzfläche 350 mm; Höhe der Rückenlehne 215 mm.
- Sicherstellen, dass der Erwachsenenstuhl mit der Sitzerrhöhung so aufgestellt ist, dass das Kind nicht



in der Lage ist, mit seinen Füßen gegen den Tisch oder einen anderen Aufbau zu stoßen, was zur Folge haben kann, dass der Erwachsenenstuhl mit der befestigten Sitzerrhöhung umfällt.

- Verwenden Sie nicht den Stuhl montiert Sitz, wenn ein Teil defekt ist, zerrissen oder fehlt.
- Verwenden Sie keine Zubehör- oder Ersatzteile, die nicht vom Hersteller genehmigt sind.
- Verwenden Sie die Sitzerrhöhung niemals auf unstabilen oder beschädigten Stühlen, Klappstühlen, Schaukelstühlen oder Stühlen mit Armlehnen.
- Die Sitzerrhöhung jeweils mit nur einem Kind verwenden.
- Bevor man die Sitzerrhöhung an der Sitzfläche befestigt, sich stets vergewissern, dass der Fußboden und die Sitzfläche des Stuhls waagrecht sind. Das am Stuhl montierte Produkt nicht auf abschüssigen Böden verwenden.
- Lassen Sie andere Kinder nicht unbeaufsichtigt in der Nähe der Sitzerrhöhung spielen.
- Das Öffnen, Einstellen und Schließen der Sitzerrhöhung darf ausschließlich von einem Erwachsenen vorgenommen werden.
- Vergewissern Sie sich beim Öffnen, Verstellen oder Schließen, dass sich das Kind in entsprechender Entfernung befindet.
- Stellen Sie sicher, dass die beweglichen Teile der Sitzerrhöhung beim Verstellen nicht mit dem Körper des Kindes in Berührung kommen.
- Schließen und öffnen Sie die Sitzerrhöhung nicht, solange das Kind darin sitzt.

- Installieren Sie das Produkt nicht auf einem Kinderhochstuhl.
- Das Produkt nicht für den Transport des Kindes im Auto verwenden.
- Es ist gefährlich, dieses Produkt auf einer erhöhten Fläche zu verwenden.
- Lassen Sie keine kleinen Gegenstände auf der Sitzerrhöhung liegen, die vom Kind verschluckt werden können.
- Verwenden Sie die Sitzerrhöhung nicht in der Nähe von Vorhangkordeln, Fenstern oder Hitzequellen.
- Das Produkt nicht als Rettungsring oder Sessel für das Schwimmbad verwenden.
- Die Sitzerrhöhung nicht auf dem Fußboden verwenden.
- Die Sitzerrhöhung nicht ohne Sitz- und/oder Rückenlehnenpolsterung verwenden.
- Wenn das Produkt lange der Sonne ausgesetzt wird, könnte dies zu Farbveränderungen führen.
- Nachdem das Produkt längere Zeit hohen Temperaturen ausgesetzt war, sollte man einige Minuten warten, bevor man das Kind hineinsetzt.
- Wenn die Sitzerrhöhung nicht verwendet wird, bitte außer Reichweite von Kindern aufbewahren.

INSTALLATION UND GEBRAUCH 6-36m

Beim Öffnen der Verpackung ist die Sitzerrhöhung vollständig zusammengeklappt, die Gurte sind an den entsprechenden Gurtschlössen befestigt. Um die Installation durchzuführen, nach dem Drücken der Entriegelungstaste der unteren Gurte (U) folgende Vorgänge ausführen:

1. Die unteren und hinteren Befestigungsgurte (I) und (M) lösen (Abb. 2);
2. Die Tischplatte (F) von der Sitzerrhöhung abnehmen, indem man an den Armlehnen (C) nach außen drückt (Abb. 3);
3. Die Rückenlehne (A) anheben (Abb. 4), dazu die Taste (D) gedrückt halten und die Lehne in senkrechter Position blockieren, bis ein Klickgeräusch das erfolgte Einrasten anzeigt (Abb. 4). Sicherstellen, dass die Rückenlehne ordnungsgemäß eingerastet ist, indem überprüft wird, ob die Entrie-



gelungstaste der Rückenlehne (D) komplett aus ihrem Sitz getreten ist.

4. Die Sitzerrhöhung kann in 3 verschiedenen Höhen eingestellt werden.

WARNUNG: Zur Verstellung der Sitzhöhe muss das Kind aus der Sitzerrhöhung genommen werden.

Gleichzeitig die beiden Tasten zur Höheneinstellung (K) unter den Armlehnen (C) drücken und die Beine (J) herausziehen, bis die gewünschte Höhe eingestellt ist (Abb. 5). Nach Auswahl der gewünschten Höhe die beiden Tasten loslassen und sicherstellen, dass die Beine (J) auf derselben Höhe blockiert sind.

WARNUNG: Um die Stabilität der Sitzerrhöhung nicht zu beeinträchtigen, müssen die Beine auf der gleichen Höhe eingestellt sein.

Um die Höhe zu verringern, die Tasten (K) gedrückt halten und die Struktur nach unten drücken, sodass die Beine (J) ins Innere der Struktur gleiten (Abb. 6), bis die gewünschte Position erreicht ist.

5. Die Sitzerrhöhung auf den Erwachsenenstuhl stellen (Abb. 7). Zur Verwendung dieses Produkts sollte der Erwachsenenstuhl die empfohlenen Mindestabmessungen aufweisen, wie in Abbildung 8 gezeigt. Die hinteren Befestigungsgurte (M) einhängen, indem man sie hinter der Rückenlehne des Erwachsenenstuhls entlang führt (Abb. 9), und die unteren Befestigungsgurte (I) um die Sitzfläche herumführen, bis ein Klickgeräusch das erfolgte Einrasten anzeigt.

Um die Sitzerrhöhung sicher am Erwachsenenstuhl zu fixieren, die Entriegelungstaste für die einziehbaren Gurte (O) vorne in der Mitte am Stuhl (Abb. 10) drücken, um das Gleiten der Befestigungsgurte zu blockieren.

WARNUNG: Das freie Ende der Gurte (M) und (I) ziehen, um die Länge einzustellen, so dass beide fest angezogen und die Sitzerrhöhung sicher am Erwachsenenstuhl fixiert ist (Abb. 11).

WARNUNG: Sicherstellen, dass die Antirutschfüße (L) gut auf der Sitzfläche des Stuhls aufliegen.

WARNUNG: Immer sicherstellen, dass die Befestigungsgurte nicht verdreht sind.

6. Sobald die Sitzerrhöhung an der Sitzfläche und an der Rückenlehne des Stuhls befestigt ist, kann das Kind wie folgt hineingesetzt werden:

a. Die Gabeln der 3-Punkt-Sicherheitsgurte (E) lösen (Abb. 12).

b. Das Kind auf die Sitzerrhöhung setzen und die Sicherheitsgurte anschnallen (Abb. 13). Sicherstellen, dass die Gabeln der Sicherheitsgurte ordnungsgemäß befestigt sind. Die Länge der Gurte so einstellen, dass sie bestmöglich am Körper des Kindes aufliegen.

7. Die Tischplatte an der Sitzerrhöhung befestigen, indem man an den Armen (C) nach außen drückt und die Platte mit dem auf beiden Seiten der Sitzerrhöhung befindlichen zentralen Befestigungsknopf (H) fixieren (Abb. 14). Die Stabilisatoren neben dem Befestigungsknopf dienen dazu, die Stabilität der Tischplatte zu garantieren; vergewissern Sie sich, dass die Tischplatte in mindestens einem Punkt am Befestigungsknopf fixiert ist und niemals nur an den Stabilisatoren (Abb. 15). Der Tisch kann in 3 verschiedenen Positionen eingestellt werden.

SCHLIESSEN UND TRANSPORT

Das Kind aus der Sitzerrhöhung nehmen und folgende Vor-

gänge ausführen:

8. Die Tischplatte abnehmen, indem man die seitlichen Griffe betätigt, wie in Punkt 2 erklärt.

9. Nach der Deaktivierung der Sperre der aufwickelbaren Gurte durch Betätigung der Taste (P) die Gurtschlosse der unteren (I) und hinteren Gurte (M) öffnen, um das Produkt aus dem Stuhl zu nehmen (Abb. 16).

10. Falls das Produkt mit einer anderen Höhe als der Ruhestellung verwendet wurde, muss das Produkt unter Beachtung der Angaben unter Punkt 4 auf die Mindesthöhe gebracht werden.

11. Die Gurtschlosse beider Gurte schließen, danach die Entriegelungstaste für die Gurte (P) unter der Sitzerrhöhung drücken, um die Gurte ordnungsgemäß aufzuwickeln (Abb. 17).

12. Die Entriegelungstaste für die Rückenlehne (D) drücken, die Rückenlehne (A) nach unten ziehen und komplett bis zur Schließungsposition einklappen (Abb. 18).

13. Die Tischplatte an den Stabilisatoren (H) befestigen und so positionieren, dass das Produkt für den Transport so kompakt wie möglich wird.

14. Um die Schließung der Sitzerrhöhung abzuschließen, muss die Aufwicklung der Gurte durch Betätigung der Verriegelungstaste (O) blockiert werden (Abb. 19). So können die Gurte für den Transport der Sitzerrhöhung verwendet werden, und es wird verhindert, dass sie aufgrund ihres Gewichts hinunterfällt (Abb. 20).

Dazu kann man gegebenenfalls die Länge der Gurte verstellen.

ABNAHME DER STOFFTEILE

Für eine korrekte und sorgfältige Reinigung der Sitzerrhöhung können die Rückenlehnen- (Q) und die Sitzpolsterung (R) abgenommen werden.

Dazu die folgenden Angaben befolgen:

15. Um die Polsterung der Rückenlehne abzunehmen, die Gummibänder auf der Rückseite der Polsterung (Q) (Abb. 21) von den Ösen am Gestell aushängen.

16. Um die Polsterung (Q) zu befestigen, die in Punkt 15 angeführte Vorgangsweise umgekehrt ausführen, dabei zuerst die Gummibänder in die entsprechenden Ösen einführen (Abb. 22).

17. Um die Polsterung der Sitzfläche (R) abzunehmen, die Gummibänder auf der Rückseite der Polsterung (R) aus den Ösen am Sitz aushängen und den Schrittgurt herausziehen (Abb. 23/24).

18. Um den Stoffteil der Sitzfläche zu befestigen, den Schrittgurt durch den Schlitz an der Polsterung führen und die in Punkt 17 angeführte Vorgangsweise umgekehrt ausführen.

GEBRAUCHSHINWEIS 36-60m WARNUNG! FÜR SPÄTERES NACHLESEN UNBEDINGT AUF- BEWAHREN.

WARNUNG: VOR DEM GEBRAUCH
EVENTUELLE POLYBEUTEL UND
ALLE ELEMENTE, DIE TEIL DER PRO-
DUKTVERPACKUNG SIND, ABNEH-

MEN UND ENTSORGEN SOWIE VON KINDERN FERNHALTEN.

HINWEISE

- **WARNUNG:** Dieses Produkt ist für Kinder zwischen 36 und 60 Monaten mit einem Maximalgewicht von 23 kg bestimmt.
- **WARNUNG:** Um die Sitzerrhöhung für Kinder zu verwenden, die älter als 36 Monate sind, die Sicherheitsgurte in die entsprechenden Fächer unter der Sitzpolsterung geben und die hintere Rückenlehne entfernen.
- **WARNUNG:** Vor Gebrauch sicherstellen, dass die Befestigungssysteme am Sitz eingebaut und ordnungsgemäß eingestellt sind.
- **WARNUNG:** Immer die Sicherheit und die Festigkeit der Sitzerrhöhung auf dem Stuhl für Erwachsene vor dem Gebrauch überprüfen.
- **WARNUNG:** Diese Sitzerrhöhung für Stühle nicht auf Hockern oder Bänken benutzen.
- **WARNUNG:** Die Sitzerrhöhung in der niedrigsten Konfiguration verwenden: die Beine dürfen nicht ausgezogen sein.
- Die empfohlenen Mindestabmessungen des Erwachsenenstuhls zur Verwendung dieses Produkts sind: Breite der Sitzfläche 370 mm; Tiefe der Sitzfläche 350 mm; Höhe der Rückenlehne 215 mm.
- Sicherstellen, dass der Erwachsenenstuhl mit der Sitzerrhöhung so aufgestellt ist, dass das Kind nicht in der Lage ist, mit seinen Füßen gegen den Tisch oder einen anderen Aufbau zu stoßen, was zur Folge haben kann, dass der Erwachsenenstuhl mit der befestigten

Sitzerrhöhung umfällt.

- Verwenden Sie nicht den Stuhl montiert Sitz, wenn ein Teil defekt ist, zerrissen oder fehlt.
- Verwenden Sie keine Zubehör- oder Ersatzteile, die nicht vom Hersteller genehmigt sind.
- Verwenden Sie die Sitzerrhöhung niemals auf unstabilen oder beschädigten Stühlen, Klappstühlen, Schaukelstühlen oder Stühlen mit Armlehnen.
- Die Sitzerrhöhung jeweils mit nur einem Kind verwenden.
- Bevor man die Sitzerrhöhung an der Sitzfläche befestigt, sich stets vergewissern, dass der Fußboden und die Sitzfläche des Stuhls waagrecht sind. Das am Stuhl montierte Produkt nicht auf abschüssigen Böden verwenden.
- Lassen Sie andere Kinder nicht unbeaufsichtigt in der Nähe der Sitzerrhöhung spielen.
- Das Öffnen, Einstellen und Schließen der Sitzerrhöhung darf ausschließlich von einem Erwachsenen vorgenommen werden.
- Vergewissern Sie sich beim Öffnen, Verstellen oder Schließen, dass sich das Kind in entsprechender Entfernung befindet:
- Stellen Sie sicher, dass die beweglichen Teile der Sitzerrhöhung beim Verstellen nicht mit dem Körper des Kindes in Berührung kommen.
- Schließen und öffnen Sie die Sitzerrhöhung nicht, solange das Kind darin sitzt.
- Installieren Sie das Produkt nicht auf einem Kinderhochstuhl.
- Das Produkt nicht für den Transport des Kindes im Auto verwenden.
- Es ist gefährlich, dieses Produkt auf ei-

ner erhöhten Fläche zu verwenden.

- Lassen Sie keine kleinen Gegenstände auf der Sitzerrhöhung liegen, die vom Kind verschluckt werden können.
- Verwenden Sie die Sitzerrhöhung nicht in der Nähe von Vorhangkordeln, Fenstern oder Hitzequellen.
- Das Produkt nicht als Rettungsring oder Sessel für das Schwimmbad verwenden.
- Die Sitzerrhöhung nicht auf dem Fußboden verwenden.
- Wenn das Produkt lange der Sonne ausgesetzt wird, könnte dies zu Farbveränderungen führen.
- Die Sitzerrhöhung nicht ohne Sitz- und/oder Rückenlehnenpolsterung verwenden.
- Nachdem das Produkt längere Zeit hohen Temperaturen ausgesetzt war, sollte man einige Minuten warten, bevor man das Kind hineinsetzt.
- Wenn die Sitzerrhöhung nicht verwendet wird, bitte außer Reichweite von Kindern aufbewahren.

INSTALLATION UND GEBRAUCH 36-60m:

WARNUNG: Um die Sitzerrhöhung in dieser Konfiguration zu verwenden und die Sicherheit des Kindes zu garantieren, dürfen die Beine (J) nicht ausgezogen sein. Die Sitzerrhöhung muss deshalb komplett abgesenkt sein.

Für die Verwendung in dieser Konfiguration die im Folgenden beschriebenen Schritte durchführen:

19. Die Tischplatte abnehmen, wie in Punkt 2 angegeben.

20. Die Rückenlehne (A) durch Betätigung der Taste (D) auf der Rückseite abnehmen und die Rückenlehne danach in Richtung Vorderseite der Sitzerrhöhung drehen. Die Taste (D) dabei gedrückt halten. Wenn sich die Rückenlehne in horizontaler Position befindet, kann sie herausgezogen werden, indem der Einsatz (S) aus der entsprechenden Halterung (T) entfernt wird (Abb. 25). Nun kann die Taste (D) losgelassen werden.

WARNUNG: Bei Nichtgebrauch die Rückenlehne und den Tisch außerhalb der Reichweite von Kindern aufbewahren.

21. In dieser Konfiguration müssen die Sicherheitsgurte (Taillengurt) des Kindes (E) nach dem Entfernen der Sitzpolsterung (R) - wie in Punkt 15 angegeben - in die entsprechenden Fächer (Z) am Rahmen des Sitzes (Abb. 26-27) gegeben werden.

22. Die Polsterung (R) wieder am Rahmen befestigen. Dabei sicherstellen, dass auch der Schrittgurt ordnungsgemäß in das Aufbewahrungsfach gelegt wurde (Abb. 26).

23. Um die Sitzerrhöhung am Stuhl zu befestigen, müssen die in Punkt 5 angegebenen Vorgänge befolgt werden (Abb. 28-29).

WARNUNG: Das freie Ende der Gurte (M) und (I) ziehen, um die Länge einzustellen, so dass beide fest angezogen und die Sitzerrhöhung sicher am Stuhl fixiert ist.

WARNUNG: Sicherstellen, dass die Antirutschfüße (L) gut auf der Sitzfläche des Stuhls aufliegen.

WARNUNG: Für eine ordnungsgemäße und sichere Funktion der Befestigungsgurte bitte sicherstellen, dass sie nicht verdreht sind.

SCHLIESSEN UND TRANSPORT

WARNUNG: Beim Aufklappen und Zusammenklappen des Produkts sicherstellen, dass das Kind außer Reichweite ist.

Achtung: Vor dem Schließen der Sitzerrhöhung das Kind herausnehmen und folgende Vorgänge ausführen:

24. Die Gurtschlosse der unteren (I) und hinteren Gurte (M) öffnen, um das Produkt aus dem Stuhl zu nehmen (Abb. 30).

25. Die Gurtschlosse beider Gurte schließen, danach die Entriegelungstaste für die Gurte (P) unter der Sitzerrhöhung drücken, um die Gurte ordnungsgemäß aufzuwickeln (Abb. 31).

26. Um den Vorgang abzuschließen, muss die Aufwicklung der Gurte durch Betätigung der Verriegelungstaste (O) blockiert werden (Abb. 32). So können die Gurte für den Transport der Sitzerrhöhung verwendet werden, und es wird verhindert, dass sie aufgrund ihres Gewichts hinunterfällt (Abb. 33).

Dazu kann man gegebenenfalls die Länge der Gurte verstellen.

GARANTIE

Die Garantie gilt bei allen Konformitätsfehlern, die trotz normaler Gebrauchsbedingungen (gemäß den Vorgaben der Gebrauchsanleitung) auftreten. Die Garantie ist verwirkt bei unsachgemäßem Gebrauch, Abnutzung oder bei persönlichen Unglücksfällen. Bezüglich der Garantiedauer für Konformitätsfehler verweisen wir auf die nationalen Rechtsvorschriften des Kauflandes.

ES UPT05

COMPONENTES

- A) Respaldo
- B) Asiento
- C) Apoyabrazos
- D) Botón para desenganchar el respaldo
- E) Cinturones de seguridad de tres puntos
- F) Bandeja extraíble
- G) Soportes para enganchar la bandeja
- H) Perno y estabilizadores de enganche para la bandeja
- I) Correas inferiores de fijación
- J) Patas regulables en altura
- K) Botón para regular la altura
- L) Pies de apoyo antideslizantes
- M) Correas de fijación traseras
- N) Asa de transporte
- O) Botón para bloquear las correas retráctiles
- P) Botón para desbloquear las correas retráctiles
- Q) Acolchado del respaldo
- R) Acolchado del asiento
- S) Gancho para fijar el respaldo
- T) Alojamiento fijación del respaldo
- U) Botón para desbloquear la hebilla del sistema de fijación inferior
- V) Ganchos de fijación de la tela a la estructura
- Z) Alojamientos de los cinturones de seguridad

RECOMENDACIONES PARA LA LIMPIEZA Y EL MANTENIMIENTO

Las operaciones de limpieza y mantenimiento deben ser realizadas únicamente por un adulto.

Limpie las partes de plástico con un paño humedecido con agua. Nunca utilice disolventes ni detergentes abrasivos.

Asegúrese de que todas las partes deslizables de plástico estén libres de polvo y suciedad, para evitar roces que puedan comprometer el correcto funcionamiento de la silla elevador.

La bandeja puede lavarse en el lavavajillas.

Limpie las partes de tela con un paño humedecido con agua.

ADVERTENCIA: Para garantizar un perfecto funcionamiento de la silla elevador, asegúrese de mantener siempre limpios los alojamientos de los cinturones de seguridad del niño, evitando que comidas y suciedad entren en las ranuras presentes en el bastidor del asiento.

ADVERTENCIAS DE USO 6 - 36 meses

¡IMPORTANTE! GUARDE ESTAS INSTRUCCIONES PARA FUTURAS CONSULTAS.

ADVERTENCIA: ANTES DEL USO, quite y elimine las bolsas de plástico y los demás compo-

ponentes que formen parte del embalaje del producto o, en cualquier caso, manténgalos fuera del alcance de los niños.

ADVERTENCIAS

- **ADVERTENCIA:** Nunca deje al niño sin vigilancia.
- **ADVERTENCIA:** Utilice siempre los sistemas de sujeción y asegúrese de que estén bien montados.
- El uso de cinturones de seguridad con separapiernas de tela es imprescindible para garantizar la seguridad del niño. La bandeja sola no garantiza una sujeción segura de niño. Utilice siempre los cinturones de seguridad.
- **ADVERTENCIA:** Antes del uso, compruebe que los sistemas de enganche de la silla están montados y ajustados correctamente.
- **ADVERTENCIA:** Antes del uso, cerciórese siempre de que la silla elevador está bien asegurada y estable en la silla para adultos.
- **ADVERTENCIA:** No utilice la silla elevador sobre taburetes o bancos.
- **ADVERTENCIA:** Este producto es apto para niños que pueden permanecer sentados por sí mismos (alrededor de 6 meses) de hasta 3 años o con un peso máximo de 15 kg.
- **ADVERTENCIA:** Por la seguridad del niño, no desmonte el respaldo superior.
- Las dimensiones mínimas de la silla para adultos recomendadas para el uso de este producto son: anchura del asiento 370 mm; profundidad del asiento 350 mm; altura del respaldo 215 mm.
- Asegúrese de que la silla para adul-

tos en la que se apoya la silla elevador, se encuentra en una posición en la que el niño no puede alcanzar con sus pies la mesa o cualquier otra estructura para empujarse, ocasionando el volcado de la silla para adultos en la que está apoyada la silla elevador.

- No utilice la silla elevador si le falta una cualquiera de sus partes o si éstas están rotas o desgarradas.
- No utilice accesorios ni partes de repuesto diferentes de aquellos aprobados por el fabricante.
- Nunca utilice la silla elevador sobre sillas inestables o rotas, sillas plegables, mecedoras o sillas con apoyabrazos.
- No utilice la silla elevador con más de un niño a la vez.
- Antes de fijar la silla elevador al asiento, controle siempre que el suelo y el asiento de la silla son perfectamente horizontales, no coloque el producto sobre la silla si el suelo está inclinado.
- No deje que otros niños jueguen cerca de la silla elevador sin vigilancia.
- Las operaciones de apertura, regulación y cierre de la silla elevador solo pueden ser realizadas por un adulto.
- Durante las operaciones de apertura y cierre, asegúrese de que el niño esté a una distancia adecuada.
- Durante las operaciones de regulación, asegúrese de que las partes móviles de la silla elevador no entren en contacto con el cuerpo del niño.
- No lleve a cabo las operaciones de apertura y cierre de la silla elevador con el niño sentado en ésta.

- No monte este producto sobre un sillón.
- No utilice el producto para transportar el niño en el automóvil.
- Es peligroso utilizar este producto sobre una superficie elevada.
- No deje en la silla elevador pequeños objetos que puedan ser ingeridos por el niño.
- No utilice la silla elevador cerca de cuerdas para cortinas, ventanas o fuentes de calor intenso.
- Nunca utilice el producto como salvavidas o como butaca para piscinas.
- No utilice la silla elevador en el suelo.
- No utilice la silla elevador sin el acolchado del asiento y/o respaldo.
- Una prolongada exposición al sol podría variar la tonalidad de color del producto.
- Después de una prolongada exposición del producto a altas temperaturas, espere algunos minutos antes de acomodar al niño dentro del mismo.
- Cuando no se utiliza, mantenga la silla elevador fuera del alcance de los niños.

MONTAJE Y USO 6 - 36 meses

Al abrir el embalaje la silla elevador estará completamente compacta, con las correas enganchadas en las respectivas hebillas. Para llevar a cabo el montaje, tras haber pulsado el botón que desbloquea las correas inferiores (U), realice las siguientes operaciones:

1. Desenganche las correas de fijación inferiores y traseras (I) y (M) (fig. 2);
2. Desenganche la bandeja (F) de la silla elevador haciendo palanca hacia afuera en los apoyabrazos (C) (fig. 3);
3. Alce el respaldo (A) (fig. 4), manteniendo pulsado el botón (D), y bloquéelo en posición vertical hasta que escuche un "Click" que indica su encaje (fig. 4). Asegúrese de que el respaldo haya quedado bien encajado verificando que el botón de desenganche del respaldo (D) se haya salido completamente.
4. El elevador de asiento puede regularse en 3 alturas diferentes.

ADVERTENCIA: La regulación de la altura debe realizarse

sin el niño sentado en la silla elevador.

Pulse simultáneamente los dos botones que regulan la altura (K) situados debajo de los apoyabrazos (C) y extraiga las patas (J) hasta obtener la altura deseada (fig. 5).

Tras haber regulado la altura, suelte los botones y asegúrese de que las patas (J) hayan quedado bloqueadas a la misma altura.

ADVERTENCIA: Para no comprometer la estabilidad de la silla elevador, las patas deben regularse a la misma altura.

Para bajar la altura, mantenga pulsados los botones (K) y empuje la estructura hacia abajo para que las patas se deslicen (J) hacia la parte interior de la estructura (fig. 6) hasta obtener la posición que se desea.

5. Coloque la silla elevador sobre la silla para adultos (fig. 7); para el uso de este producto se recomienda que la silla tenga las dimensiones mínimas que se indican en la figura 8. Enganche las correas de fijación traseras (M) haciéndolas pasar por detrás del respaldo de la silla para adultos y las correas de fijación inferiores (I) alrededor del asiento (fig. 9), asegurándose de haber escuchado el "Click" que indica su correcto enganche.

Para fijar de forma segura la silla elevador a la silla para adultos, pulse el botón que bloquea las correas retráctiles (O), situado en la parte frontal en el centro del asiento (fig. 10), para bloquear el deslizamiento de las correas de fijación.

ADVERTENCIA: Por último habrá que tirar del extremo libre de las correas, (M) e (I), para ajustar su longitud de manera que éstas queden bien tensas y que la silla elevador quede bien fijada a la silla para adultos (fig. 11).

ADVERTENCIA: Asegúrese de que los pies antideslizantes (L) queden bien adheridos a la superficie del asiento de la silla para adultos.

ADVERTENCIA: Cerciórese siempre de que las correas de fijación no estén retorcidas.

6. Tras haber sujetado la silla elevador al asiento y al respaldo de la silla para adultos, puede acomodar al niño, realizando las siguientes operaciones:

a. Desenganche los enganches de los cinturones de seguridad de tres puntos (E) (fig. 12).

b. Acomode al niño en la silla elevador y asegúrelo con los cinturones de seguridad (fig. 13). Compruebe que los enganches de los cinturones están fijadas correctamente. Regule la longitud de los cinturones de manera que se adhieran bien al cuerpo del niño.

7. Enganche la bandeja a la silla elevador haciendo palanca hacia afuera en los apoyabrazos (C), fijándola a través del perno de enganche central (H) presente a ambos lados de la silla elevador (fig. 14). Los estabilizadores que están a los lados del perno de enganche sirven para garantizar estabilidad a la bandeja; asegúrese de que la bandeja está enganchada al menos en un punto al perno de enganche y no solamente a los estabilizadores (fig. 15). La bandeja se puede regular en 3 posiciones diferentes.

CIERRE Y TRANSPORTE

Retire el niño de la silla elevador y realice las siguientes operaciones:

8. Desenganche la bandeja, por medio de las asas laterales, tal y como se describe en el punto 2.

9. Tras haber soltado las correas retráctiles mediante el botón (P), abra los enganches de las correas inferiores y traseras (M) para retirar el producto de la silla (fig. 16).

10. Si el producto se estaba utilizando a una altura diferente

de la posición de reposo, habrá que colocarlo nuevamente a la altura mínima siguiendo las instrucciones expuestas en el punto 4.

11. Cierre los enganches de ambas correas, luego, pulse el botón que desbloquea las correas (P) situado debajo del asiento de la silla elevador, para que las correas se guarden correctamente (fig. 17).

12. Pulse el botón que desengancha el respaldo (D), tire del respaldo hacia abajo (A) para abatirlo completamente hasta la posición cerrado (fig. 18).

13. Fije la bandeja a los estabilizadores (H), colocándola de forma que el producto quede lo más compacto posible para su transporte.

14. Para completar el cierre de la silla elevador es necesario bloquear el retractor de las correas mediante el botón de bloqueo (O) (fig. 19). De esta manera pueden utilizarse las correas para transportar la silla elevador evitando que se caiga a causa de su peso (fig. 20).

Para ello es posible regular la longitud de las correas como se desee.

DESMONTAJE DE LAS PARTES DE TELA

Para una correcta y profunda limpieza de la silla elevador, el acolchado del respaldo (Q) y del asiento (R) pueden quitarse.

Para ello, siga las siguientes instrucciones:

15. Para quitar el acolchado del respaldo, suelte los elásticos situados en la parte trasera del acolchado (Q) (fig. 21) de los ojales que están en el bastidor.

16. Para enganchar el acolchado (Q) siga los pasos expuestos en el punto 15 al contrario, insertando los elásticos en los respectivos ojales (fig.22).

17. Para quitar el acolchado del asiento (R), suelte los elásticos situados en la parte trasera del acolchado (R) de los ojales que están en el asiento y extraiga el separapiernas (fig. 23/24).

18. Para enganchar la parte de tela del asiento, haga pasar el separapiernas a través de la ranura que lleva el acolchado y siga los pasos expuestos en el punto 17 al contrario.

ADVERTENCIAS DE USO 3- 5 AÑOS

¡IMPORTANTE! GUARDE ESTAS INSTRUCCIONES PARA FUTURAS CONSULTAS.

ADVERTENCIA: ANTES DEL USO, quite y elimine las bolsas de plástico y los demás componentes que formen parte del embalaje del producto o, en cualquier caso, manténgalos fuera del alcance de los niños.

ADVERTENCIAS

• **ADVERTENCIA:** Este producto es apto para niños desde los 3 hasta

los 5 años, con un peso máximo de 23 kg.

- **ADVERTENCIA:** Para utilizar la silla elevador con niños mayores de 36 meses, quite los cinturones de seguridad (colóquelos en los alojamientos correspondientes debajo del acolchado del asiento) y el respaldo trasero.
- **ADVERTENCIA:** Antes del uso, compruebe que los sistemas de enganche de la silla están montados y ajustados correctamente.
- **ADVERTENCIA:** Antes del uso, cerciórese siempre de que la silla elevador esté bien asegurada y estable en la silla para adultos.
- **ADVERTENCIA:** No utilice la silla elevador sobre taburetes o bancos.
- **ADVERTENCIA:** Utilice la silla elevador en la configuración más baja: las patas no deben extraerse.
- Las dimensiones mínimas de la silla para adultos recomendadas para el uso de este producto son: anchura del asiento 370 mm; profundidad del asiento 350 mm; altura del respaldo 215 mm.
- Asegúrese de que la silla para adultos en la que se apoya la silla elevador, se encuentra en una posición en la que el niño no puede alcanzar con sus pies la mesa o cualquier otra estructura para empujarse, ocasionando el volcado de la silla para adultos en la que está colocado.
- No utilice la silla elevador si le falta cualquiera de sus partes o si éstas están rotas o desgarradas.
- No utilice accesorios ni partes de repuesto diferentes de aquellos aprobados por el fabricante.
- Nunca utilice la silla elevador sobre

sillas inestables o rotas, sillas plegables, mecedoras o sillas con apoyabrazos.

- No utilice la silla elevador con más de un niño a la vez.
- Antes de fijar la silla elevador al asiento, controle siempre que el suelo y el asiento de la silla son perfectamente horizontales, no coloque el producto sobre la silla si el suelo está inclinado.
- No deje que otros niños jueguen cerca de la silla elevador sin vigilancia.
- Las operaciones de apertura, regulación y cierre de la silla elevador solo pueden ser realizadas por un adulto.
- Durante las operaciones de apertura y cierre, asegúrese de que el niño esté a una distancia adecuada.
- Durante las operaciones de regulación, asegúrese de que las partes móviles de la silla elevador no entren en contacto con el cuerpo del niño.
- No lleve a cabo las operaciones de apertura y cierre de la silla elevador con el niño sentado en ésta.
- No monte este producto sobre un sillón.
- No utilice el producto para transportar el niño en el automóvil.
- Es peligroso utilizar este producto sobre una superficie elevada.
- No deje en la silla elevador pequeños objetos que puedan ser ingeridos por el niño.
- No utilice la silla elevador cerca de cuerdas para cortinas, ventanas o fuentes de calor intenso.
- Nunca utilice el producto como salvasillas o como butaca para piscinas.
- No utilice la silla elevador en el suelo.

- Una prolongada exposición al sol podría variar la tonalidad de color del producto.
- No utilice la silla elevador sin el acolchado del asiento y/o respaldo.
- Después de una prolongada exposición del producto a altas temperaturas, espere algunos minutos antes de acomodar al niño dentro del mismo.
- Cuando no se utiliza, mantenga la silla elevador fuera del alcance de los niños.

MONTAJE Y USO 36 - 5 años:

ADVERTENCIA: Para utilizar la silla elevador en esta configuración y garantizar la seguridad del niño, las patas (J) no deben extraerse, por lo tanto, la silla elevador debe estar completamente baja.

Para el uso en esta configuración, realice las operaciones que se describen a continuación:

19. Desmonte la bandeja, tal y como se explica en el punto 2.

20. Desmonte el respaldo (A) mediante el botón (D) situado en la parte trasera e incline el respaldo hacia la parte delantera de la silla elevador, manteniendo pulsado el botón (D). Luego, cuando el respaldo se encuentre en posición horizontal, éste puede desmontarse extrayendo el gancho (S) de su respectivo compartimento (T) (fig. 25). Ahora puede soltar el botón (D).

ADVERTENCIA: Cuando no se utilizan, mantenga el respaldo y la bandeja fuera del alcance de los niños.

21. En esta configuración es necesario, después de haber quitado el acolchado del asiento (R), como se explica en el punto 15, colocar de nuevo los cinturones de seguridad (correa para la cintura) del niño (E) en los respectivos alojamientos (Z) situados en el bastidor del asiento (fig. 26-27).

22. Fije de nuevo el acolchado (R) al bastidor, asegúrese de haber colocado correctamente dentro del alojamiento también el separapiernas (fig. 26).

23. Para fijar la silla elevador a la silla, siga las instrucciones expuestas en el punto 5 (fig. 28-29).

ADVERTENCIA: Por último habrá que tirar del extremo libre de las correas, (M) e (I), para ajustar su longitud de manera que éstas queden bien tensas y que la silla elevador quede bien fijada a la silla.

ADVERTENCIA: Asegúrese de que los pies de apoyo antideslizantes (L) queden bien adheridos a la superficie del asiento de la silla para adultos.

ADVERTENCIA: Para un correcto y seguro funcionamiento de las correas de fijación, asegúrese de que las mismas no estén retorcidas.

CIERRE Y TRANSPORTE

ADVERTENCIA: Durante las operaciones de cierre de la silla elevador, asegúrese de que los niños se encuentren a una distancia adecuada.

Cuidado: retire al niño antes de cerrar la silla elevador y de realizar las siguientes operaciones:

24. Abra los enganches de las correas inferiores (I) y traseras (M) para retirar el producto de la silla (fig. 30).

25. Cierre las hebillas de ambas correas, luego, pulse el botón que desbloquea las correas (P), situado debajo del asiento de la silla elevador, para que las correas se guarden correctamente (fig. 31).

26. Para completar esta operación es necesario bloquear el retractor de las correas mediante el botón de bloqueo (O) (fig. 32). De esta manera pueden utilizarse las correas para transportar la silla elevador evitando que se caiga a causa de su peso (fig. 33).

Para ello es posible regular la longitud de las correas como se desee.

GARANTÍA

El producto está garantizado contra todo defecto de conformidad en condiciones normales de uso según lo previsto en las instrucciones. Por lo tanto, la garantía no será aplicada en caso de daños ocasionados por uso incorrecto, desgaste o hechos accidentales. Para la duración de la garantía sobre los defectos de conformidad remitase a las disposiciones específicas de la normativa nacional aplicable en el país de compra, si las hubiera.

COMPONENTES

- A) Encosto
- B) Assento
- C) Apoio do braço
- D) Botão de desengate do encosto
- E) Cinto de segurança de três pontos
- F) Tampo amovível
- G - Suportes de encaixe do tampo
- H) Perno e estabilizadores de fixação do tampo
- I) Correias inferiores de fixação
- J) Pernas reguláveis em altura
- K) Botão de regulação de altura
- L) Pés de apoio antiderrapantes
- M) Correias de fixação posteriores
- N) Pega de transporte
- O) Botão de bloqueio de correias retráteis
- P) Botão de desbloqueio de correias retráteis
- Q) Protetor do encosto
- R) Protetor do assento
- S) Acessório de fixação do encosto
- T) Encaixe de fixação do encosto
- U) Botão de desbloqueio do fecho do sistema inferior de fixação
- V) Acessórios de fixação têxtil de estrutura
- Z) Compartimentos de encaixe dos cintos de segurança

CONSELHOS DE LIMPEZA E MANUTENÇÃO

As operações de limpeza e manutenção devem ser efetuadas apenas por um adulto.

Limpe as partes de plástico com um pano humedecido com água. Nunca utilize detergentes solventes ou abrasivos.

Assegure-se de que todas as peças de plástico corrediças estão livres de poeira e sujidade, para evitar fricções que possam comprometer o correto funcionamento do assento elevatório.

O tampo é lavável na máquina de lavar loiça.

Limpe as partes têxteis com um pano humedecido com água.

ATENÇÃO: Para garantir um funcionamento excelente do assento elevatório, mantenha os compartimentos de encaixe dos cintos de segurança da criança sempre limpos, evitando deixar cair comida ou sujidade nas ranhuras presentes na estrutura do assento.

AVISO UTILIZAÇÃO 6-36m IMPORTANTE! CONSERVE ESTAS INSTRUÇÕES PARA CONSULTAS FUTURAS.

ATENÇÃO: ANTES DE UTILIZAR, REMOVA E ELIMINE EVENTUAIS SACOS DE PLÁSTICO E TODOS OS ELEMENTOS QUE FAÇAM PARTE DA EMBALAGEM DO PRODUTO OU MANTE-

NHA-OS FORA DO ALCANCE DAS CRIANÇAS.

ADVERTÊNCIAS

- **ATENÇÃO:** Nunca deixe a criança sem vigilância.
- **ATENÇÃO:** Utilize sempre o sistema de retenção para a criança e os sistemas de fixação da cadeira.
- O uso dos cintos de segurança com correia separadora de pernas em tecido é indispensável para garantir a segurança da criança. O tampo, por si só, não garante uma retenção segura da criança. Utilize sempre o cinto de segurança.
- **ATENÇÃO:** Antes da utilização, verifique se os sistemas de engate da cadeira estão montados e ajustados corretamente.
- **ATENÇÃO:** Verifique sempre a segurança e a estabilidade do assento elevatório montado na cadeira antes da sua utilização.
- **ATENÇÃO:** Não utilize este assento elevatório sobre banquetas ou bancos corridos.
- **ATENÇÃO:** Este produto é destinado a crianças capazes de se sentarem sem ajuda (6 meses, aproximadamente), até aos 3 anos ou com um peso máximo de 15 kg.
- **ATENÇÃO:** Para a segurança da criança, não remova o encosto superior.
- As dimensões mínimas da cadeira de adulto recomendadas para a utilização deste produto são: largura do assento 370 mm; profundidade do assento 350 mm; altura do assento 215 mm.
- Certifique-se de que a cadeira de adulto onde está instalado o assento elevatório está colocada numa

posição em que a criança não consegue apoiar os pés contra a mesa ou qualquer estrutura e impulsionar-se, podendo deste modo provocar a queda da cadeira de adulto onde o assento elevatório está montado.

- Não utilize o assento elevatório no caso de detetar componentes partidos, rasgados ou em falta.
- Não utilize acessórios ou peças de substituição diferentes das aprovadas pelo fabricante.
- Nunca utilize o assento elevatório em cadeiras instáveis ou partidas, cadeiras dobráveis, cadeiras de baioço ou cadeiras com apoios dos braços.
- Não utilize o assento elevatório com mais de uma criança de cada vez.
- Antes de fixar o assento elevatório na cadeira, certifique-se sempre de que o pavimento e o assento da cadeira são perfeitamente horizontais e não utilize o produto instalado na cadeira sobre pisos inclinados.
- Não permita que outras crianças brinquem sem vigilância nas proximidades do assento elevatório.
- As ações de abertura, regulação e fecho do assento elevatório devem ser efetuadas exclusivamente por um adulto.
- Nas operações de abertura e fecho, certifique-se de que a criança está devidamente afastada.
- Durante as operações de regulação, certifique-se de que as partes móveis do assento elevatório não entram em contacto com o corpo da criança.
- Não efetue as operações de abertura e fecho do assento elevatório

com a criança ali sentada.

- Não instale o produto numa cadeira de papa.
- Não utilize o produto para o transporte da criança no automóvel.
- É perigoso utilizar o assento elevatório sobre uma superfície muito elevada.
- Não deixe sobre o assento elevatório objetos pequenos que possam ser engolidos pela criança.
- Não instale o assento elevatório próximo de cordões de cortinados, janelas ou fontes de calor forte.
- Nunca utilize o produto como boia salva-vidas ou poltrona para piscina.
- Não utilize o assento elevatório no chão.
- Não utilize o assento elevatório sem o protetor de assento e/ou encosto.
- Uma prolongada exposição ao sol poderá causar variação nas tonalidades de cor do produto.
- Após uma prolongada exposição do produto a temperaturas elevadas, aguarde alguns minutos antes de instalar a criança.
- Quando não estiver a ser utilizado, mantenha o assento elevatório longe do alcance da criança.

INSTALAÇÃO E UTILIZAÇÃO 6-36m

Na abertura da embalagem, o assento elevatório estará completamente compactado, com as correias engatadas nos respetivos fechos. Para executar a instalação, depois de ter premido o botão de desbloqueio das correias inferiores (U), realize as seguintes operações:

1. Desengate as correias inferiores e traseiras de fixação (I) e (M) (fig. 2);
2. Desengate o tampo (F) do assento elevatório, levantando os apoios dos braços (C) (fig. 3);
3. Levante o encosto (A) (fig. 4), mantendo pressionado o botão (D) e bloqueie-o na posição vertical até ouvir um clique de engate efetivo (fig. 4). Certifique-se de que o encosto está encaixado corretamente, verificando que o botão de desengate do encosto (D) está totalmente extraído do seu alojamento.

4. O assento elevatório é regulável em 3 alturas diferentes.

ATENÇÃO: A regulação da altura deve ser efetuada sem a criança sentada no assento elevatório.

Prima simultaneamente os dois botões de regulação de altura (K) localizados sob os apoios dos braços (C) e remove as pernas (J) até selecionar a altura desejada (fig. 5).

Depois de ter escolhido a altura, solte os dois botões, certificando-se de que as pernas (J) estão bloqueadas na mesma altura.

ATENÇÃO: Para não comprometer a estabilidade do assento elevatório, as pernas devem estar reguladas à mesma altura.

Para baixar em altura, mantenha premidos os botões (K) e empurre a estrutura para baixo, fazendo assim deslizar as pernas (J) para o interior da estrutura (fig. 6) até alcançar a posição desejada.

5. Posicione o assento elevatório na cadeira de adulto (fig. 7); para a utilização deste produto, recomenda-se que a cadeira de adulto tenha as dimensões mínimas exigidas e ilustradas na fig. 8. Engate as correias traseiras de fixação (M), fazendo-as passar por trás do encosto da cadeira de adulto e as correias inferiores de fixação (I) à volta do assento (fig. 9); certifique-se de que ouve um clique que indica o engate efetivo.

Para fixar firmemente o assento elevatório à cadeira de adulto, pressione o botão de bloqueio das correias retráteis (O), situado em frente do centro do assento (fig. 10) para bloquear o deslizamento das correias de fixação.

ATENÇÃO: Por fim, deverá puxar mais a extremidade livre das correias (M) e (I) para regular o seu comprimento de modo a que fiquem bem esticadas e o assento bem preso à cadeira de adulto (fig. 11).

ATENÇÃO: Certifique-se de que os pés antiderrapantes (L) estão bem aderentes à superfície do assento da cadeira de adulto.

ATENÇÃO: Verifique sempre se as correias de fixação não estão torcidas.

6. Depois de ter engatado o assento elevatório na cadeira e no encosto da cadeira de adulto, é possível instalar a criança realizando as seguintes operações:

a. Desengate os ganchos do cinto de segurança de três pontos (E) (fig. 12).

b. Instale a criança no assento elevatório e aperte o cinto de segurança (fig. 13). Verifique se os ganchos do cinto de segurança estão fixados corretamente. Regule o comprimento do cinto de segurança de modo a aderir da melhor forma ao corpo da criança.

7. Engate o tampo ao assento elevatório, levantando os apoios dos braços (C), e fixe-o através do perno de engate central (H) presente em ambos os lados do assento (fig. 14). Os estabilizadores existentes ao lado do perno de engate servem para garantir a estabilidade do tampo; certifique-se de que o tampo está preso pelo menos num ponto do perno de engate e nunca apenas nos estabilizadores (figura 15). O tampo é regulável em 3 posições diferentes.

FECHO E TRANSPORTE

Retire a criança do assento elevatório e realize as seguintes operações:

8. Desencaixe o tampo, levantando as patilhas laterais como explicado no ponto 2.

9. Depois de ter desativado o bloqueio das correias destacáveis, atuando no botão (P), abra os fechos das correias

inferiores e traseiras (M) para retirar o produto da cadeira (fig. 16).

10. Se o produto tiver sido utilizado com uma altura diferente da posição de descanso, deverá repô-lo na altura mínima seguindo as indicações referidas no ponto 4.

11. Feche os fechos de ambas as correias. Em seguida, deverá pressionar o botão de desbloqueio das correias (P), situado abaixo do assento elevatório, de forma a enrolar corretamente as correias (fig. 17).

12. Pressione o botão de desengate do encosto (D), puxe para baixo o encosto (A), baixando-o completamente até à posição de fecho (fig. 18).

13. Fixe o tampo aos estabilizadores (H), posicionando-o de modo a compactar o produto ao máximo para o transporte.

14. Para completar o fecho do assento, é necessário bloquear o enrolamento das correias atuando no botão de bloqueio (O) (fig.19). Deste modo, é possível utilizar as correias para o transporte do assento, evitando que caia devido ao seu próprio peso (fig. 20).

Para tal, caso seja necessário, poderá regular o comprimento da correia.

REMOÇÃO DAS PARTES TÊXTEIS

Para uma limpeza correta e profunda do assento elevatório, é possível remover os protetores do encosto (Q) e do assento (R).

Para tal, siga as seguintes indicações:

15. Para remover o protetor do encosto, desengate os elásticos situados na parte de trás do protetor (Q) (fig. 21) das argolas posicionadas na estrutura.

16. Para aplicar o protetor (Q), realize em sentido inverso o procedimento ilustrado no ponto 15, fazendo passar os elásticos pelas respetivas argolas (fig.22).

17. Para remover o protetor do assento (R), desengate os elásticos situados na parte de trás do protetor (R) das argolas no assento e retire a correia separadora de pernas (fig. 23/24).

18. Para aplicar a parte têxtil do assento, passe a correia separadora de pernas através da ranhura situada no protetor e realize em sentido inverso o procedimento ilustrado no ponto 17.

AVISO UTILIZAÇÃO 36-60m IMPORTANTE! CONSERVE ESTAS INSTRUÇÕES PARA CONSULTAS FUTURAS.

ATENÇÃO: ANTES DE UTILIZAR, REMOVA E ELIMINE EVENTUAIS SACOS DE PLÁSTICO E TODOS OS ELEMENTOS QUE FAÇAM PARTE DA EMBALAGEM DO PRODUTO OU MANTE-NHA-OS FORA DO ALCANCE DAS CRIANÇAS.

ADVERTÊNCIAS

• **ATENÇÃO:** Este produto é adequa-

do a crianças entre 36 e 60 meses, com um peso máximo de 23 kg.

- **ATENÇÃO:** Para utilizar o assento elevatório com crianças de idade superior a 36 meses, remova o cinto de segurança (voltando a colocá-lo nos respetivos compartimentos sob o protetor do assento) e o encosto traseiro.
- **ATENÇÃO:** Antes da utilização, verifique se os sistemas de engate da cadeira estão montados e ajustados corretamente.
- **ATENÇÃO:** Verifique sempre a segurança e a estabilidade do assento elevatório montado na cadeira antes da sua utilização.
- **ATENÇÃO:** Não utilize este assento elevatório sobre banquetas ou bancos corridos.
- **ATENÇÃO:** Utilize o assento elevatório na configuração mais baixa: as pernas não deverão ser removidas.
- As dimensões mínimas da cadeira de adulto recomendadas para a utilização deste produto são: largura do assento 370 mm; profundidade do assento 350 mm; altura do assento 215 mm.
- Certifique-se de que a cadeira de adulto onde está instalado o assento elevatório está colocada numa posição em que a criança não consegue apoiar os pés contra a mesa ou qualquer estrutura e impulsionar-se, podendo deste modo provocar a queda da cadeira de adulto onde o assento elevatório está montado.
- Não utilize o assento elevatório no caso de detetar componentes partidos, rasgados ou em falta.
- Não utilize acessórios ou peças de substituição diferentes das aprova-

das pelo fabricante.

- Nunca utilize o assento elevatório em cadeiras instáveis ou partidas, cadeiras dobráveis, cadeiras de baioço ou cadeiras com apoios dos braços.
- Não utilize o assento elevatório com mais de uma criança de cada vez.
- Antes de fixar o assento elevatório na cadeira, certifique-se sempre de que o pavimento e o assento da cadeira são perfeitamente horizontais e não utilize o produto instalado na cadeira sobre pisos inclinados.
- Não permita que outras crianças brinquem sem vigilância nas proximidades do assento elevatório.
- As ações de abertura, regulação e fecho do assento elevatório devem ser efetuadas exclusivamente por um adulto.
- Nas operações de abertura e fecho, certifique-se de que a criança está devidamente afastada.
- Durante as operações de regulação, certifique-se de que as partes móveis do assento elevatório não entram em contacto com o corpo da criança.
- Não efetue as operações de abertura e fecho do assento elevatório com a criança ali sentada.
- Não instale o produto numa cadeira de papa.
- Não utilize o produto para o transporte da criança no automóvel.
- É perigoso utilizar o assento elevatório sobre uma superfície muito elevada.
- Não deixe sobre o assento elevatório objetos pequenos que possam ser engolidos pela criança.
- Não instale o assento elevatório

próximo de cordões de cortinados, janelas ou fontes de calor forte.

- Nunca utilize o produto como boia salva-vidas ou poltrona para piscina.
- Não utilize o assento elevatório no chão.
- Uma prolongada exposição ao sol poderá causar variação nas tonalidades de cor do produto.
- Não utilize o assento elevatório sem o protetor de assento e/ou encosto.
- Após uma prolongada exposição do produto a temperaturas elevadas, aguarde alguns minutos antes de instalar a criança.
- Quando não estiver a ser utilizado, mantenha o assento elevatório longe do alcance da criança.

INSTALAÇÃO E UTILIZAÇÃO 36-60m:

ATENÇÃO: Para utilizar o assento elevatório nesta configuração e garantir a segurança da criança, as pernas (J) não deverão ser removidas, devendo assim o assento elevatório ficar completamente em baixo.

Para a utilização nesta configuração, realize as operações descritas de seguida:

19. Remova o tampo conforme indicado no ponto 2.
20. Remova o encosto (A) atuando no botão (D) localizado na traseira e, em seguida, rode o encosto para a parte dianteira do assento, tendo o cuidado de manter pressionado o botão (D). Neste momento, quando o encosto estiver na posição horizontal, é possível removê-lo extraíndo o acessório (S) do respetivo encaixe (T) (fig. 25). Agora é possível soltar o botão (D).

ATENÇÃO: Quando não estiver a ser utilizado, mantenha o encosto e o tampo fora do alcance da criança.

21. Nesta configuração, é necessário, depois de ter removido o protetor do assento (R), conforme indicado no ponto 15, voltar a colocar os cintos de segurança (correia da cintura) da criança (E) nos respetivos compartimentos (Z) presentes na estrutura do assento (fig. 26-27).

22. Fixe de novo o protetor (R) à estrutura, certificando-se de que inseriu corretamente no compartimento de encaixe também a correia separadora de pernas (fig. 26).

23. Para unir o assento à cadeira, é necessário realizar as operações indicadas no ponto 5 (fig. 28-29).

ATENÇÃO: Por fim, deverá puxar mais a extremidade livre das correias (M) e (I) para regular o seu comprimento de modo a que fiquem bem esticadas e o assento bem preso à cadeira.

ATENÇÃO: Certifique-se de que os pés antiderrapantes (L) estão bem aderentes à superfície do assento da cadeira de adulto.

ATENÇÃO: Para um funcionamento correto e seguro das correias de fixação, certifique-se de que não estão torcidas.

FECHO E TRANSPORTE

ATENÇÃO: Durante as operações de fecho do assento elevatório, certifique-se de que as crianças estão devidamente afastadas.

Atenção: retire a criança antes de fechar o assento elevatório e realize as seguintes operações:

24. Abra os fechos das correias inferiores (I) e traseiras (M) para retirar o produto da cadeira (fig. 30).

25. Feche os fechos de ambas as correias. Em seguida, deverá pressionar o botão de desbloqueio das correias (P), situado abaixo do assento elevatório, de forma a enrolar corretamente as correias (fig. 31).

26. Para completar o fecho do assento, é necessário bloquear o enrolamento das correias atuando no botão de bloqueio (O) (fig.32). Deste modo, é possível usar as correias para o transporte do assento evitando que caia devido ao seu próprio peso (fig. 33).

Para tal, caso seja necessário, poderá regular o comprimento da correia.

GARANTIA

O produto dispõe de garantia contra qualquer defeito de conformidade, verificado em condições normais de uso, de acordo com o disposto nas instruções de utilização. A garantia não poderá portanto aplicar-se relativamente a danos no produto provocados por utilização imprópria, desgaste ou acidente. Relativamente ao prazo de validade da garantia sobre defeitos de conformidade, remete-se para as disposições específicas das normas nacionais aplicáveis no país de aquisição, se existentes.

ONDERDELEN

- A) Rugleuning
- B) Zitting
- C) Armleuningen
- D) Ontgrendelknop van de rugleuning
- E) Driepuntsveiligheidsgordels
- F) Verwijderbaar blad
- G) Bevestigingssteunen van blad
- H) Bevestigingspin en -stabilisatoren van blad
- I) Bevestigingsriemen aan de onderkant
- J) In de hoogte verstelbare poten
- K) Knoppen voor hoogteverstelling
- L) Antislip steunpoten
- M) Bevestigingsriemen aan de achterkant
- N) Transporthandgreep
- O) Vergrendelknop van intrekbare riemen
- P) Ontgrendelknop van intrekbare riemen
- Q) Wattering van rugleuning
- R) Wattering van zijte
- S) Insteekstuk voor rugleuningbevestiging
- T) Uitsparing voor rugleuningbevestiging
- U) Ontgrendelknop van gesp van bevestigingssysteem aan de onderkant
- V) Insteekstukken voor bevestiging van stof aan frame
- Z) Opbergruimten van veiligheidsgordels

REINIGINGS- EN ONDERHOUDSTIPS

Reinigings- en onderhoudswerkzaamheden mogen alleen door een volwassene worden verricht.

Reinig de plastic delen met een met water bevochtigde doek. Gebruik nooit schuur- of oplosmiddelen.

Controleer of alle schuivende plastic onderdelen schoon zijn van stof en vuil om wrijving te voorkomen die de correcte werking van de stoelverhoger kan beïnvloeden.

Het blad kan in de vaatwasser worden afgewassen.

Reinig de stoffen delen met een met water bevochtigde doek.

LET OP: Om de optimale werking van de stoelverhoger te garanderen zorgt u ervoor dat de opbergruimten van de veiligheidsgordels van het kind altijd schoon zijn en dat er geen etensresten en vuil in de spleten van het frame van het zijte terecht komen.

WAARSCHUWING VOOR GEBRUIK 6-36m

BELANGRIJK! BEWAAR VOOR LATERE RAADPLEGING.

LET OP: VERWIJDER VOOR HET GEBRUIK EVENTUELE PLASTIC ZAKKEN EN ALLE ANDERE VERPAKKINGSONDERDELEN EN GOOI ZE WEG OF HOUD ZE IN IEDER GEVAL BUITEN HET BEREIK VAN KINDEREN.

WAARSCHUWINGEN

- **LET OP:** Laat het kind nooit zonder toezicht achter.
- **LET OP:** Gebruik altijd de veiligheidssystemen en verzekert u ervan dat ze goed gemonteerd zijn.
- Het gebruik van veiligheidsgordels met stoffen tussenbeenstuk is nodig om de veiligheid van het kind te garanderen. Het blad alleen garandeert niet dat het kind veilig zit. Gebruik altijd de veiligheidsgordels.
- **LET OP:** Controleer voor het gebruik of de systemen voor bevestiging op de stoel goed gemonteerd en afgesteld zijn.
- **LET OP:** Controleer voor gebruik altijd of het zijte veilig kan worden gebruikt en stabiel is.
- **LET OP:** Gebruik deze stoelverhoger niet op krukken of banken.
- **LET OP:** Dit product is bestemd voor kinderen die zelfstandig kunnen zitten (ongeveer 6 maanden) tot 3 jaar of met een gewicht van maximaal 15 kg.
- **LET OP:** Voor de veiligheid van het kind verwijdert u nooit de bovenste rugleuning.
- De aanbevolen minimumafmetingen van de stoel voor volwassenen voor het gebruik van dit product zijn: lengte van de zitting 370 mm; breedte van de zitting 350 mm; hoogte van de rugleuning 215 mm.
- Verzekert u ervan dat de stoel voor volwassenen, waar de stoelverhoger op gemonteerd is, op een plaats staat waar het kind zijn voeten niet kan gebruiken om tegen de tafel of een ander voorwerp te duwen, waardoor de stoel voor vol-

wassenen, waar de stoelverhoger op staat, kan kantelen.

- Gebruik de stoelverhoger niet als welk onderdeel dan ook stuk of gescheurd is, of ontbreekt.
- Gebruik geen andere accessoires of reserveonderdelen dan degene die door de fabrikant goedgekeurd zijn.
- Gebruik de stoelverhoger nooit op wiebelende of kapotte stoelen, klapstoelen, schommelstoelen of stoelen met armleuningen.
- Gebruik de stoelverhoger niet voor meer dan een kind tegelijk.
- Voordat u de stoelverhoger op de zitting vastzet, controleert u altijd of de vloer en de zitting van de stoel perfect horizontaal zijn. Gebruik het op de stoel geïnstalleerde product niet op een hellende vloer.
- Laat geen andere kinderen zonder toezicht in de buurt van de stoelverhoger spelen.
- De stoelverhoger mag alleen door een volwassene geopend, versteld en gesloten worden.
- Verzekert u er bij het open- en dichtplooien van dat het kind zich op veilige afstand bevindt.
- Verzekert u ervan dat bij de regelhandelingen de bewegende delen van de stoelverhoger niet in aanraking komen met het lichaam van het kind.
- Open en sluit de stoelverhoger niet terwijl het kind erin zit.
- Installeer het product niet op een kinderstoel.
- Gebruik het product niet om het kind in de auto te vervoeren.
- Het is gevaarlijk om dit product te gebruiken op een verhoogd oppervlak.

- Laat geen kleine voorwerpen op de stoelverhoger achter, die door het kind kunnen worden ingeslikt.
- Gebruik de stoelverhoger niet in de buurt van gordijnkoorden, ramen of sterke warmtebronnen.
- Gebruik het product nooit als zwemband of drijvende stoel in een zwembad.
- Gebruik de stoelverhoger niet op de vloer.
- Gebruik de stoelverhoger niet zonder de wattering in het zitje en/of de rugleuning.
- Als het product gedurende langere tijd aan de zon wordt blootgesteld, kunnen de kleuren ervan veranderen.
- Als het product gedurende langere tijd aan hoge temperaturen wordt blootgesteld, wacht dan enkele minuten voordat u het kind erin zet.
- Als hij niet gebruikt wordt, houdt u de stoelverhoger buiten het bereik van het kind.

INSTALLATIE EN GEBRUIK 6-36m

Wanneer u de verpakking openmaakt, is de stoelverhoger volledig dichtgeklapt en de riemen zijn bevestigd aan hun gespen. Voor de installatie drukt u eerst op de ontgrendelknop van de riemen aan de onderkant (U) en voert u de onderstaande handelingen uit:

1. Maak de bevestigingsriemen aan de onder- en achterkant (I) en (M) los (fig. 2);
2. Maak het blad (F) los van de stoelverhoger door de armleuningen (C) naar buiten te drukken (fig. 3);
3. Hef de rugleuning (A) (fig. 4) terwijl u de knop (D) ingedrukt houdt, en blokkeer hem in de verticale stand tot u de bevestigingsklik hoort (fig. 4). Controleer of de rugleuning goed vastzit en of de ontgrendelknop van de rugleuning (D) helemaal uit zijn zitting getrokken is.
4. De stoelverhoger is op 3 verschillende hoogtes verstelbaar.

LET OP: Stel de hoogte af zonder dat het kind in de stoelverhoger zit.

Druk tegelijkertijd op de twee knoppen voor hoogteverstelling (K) onder de armleuningen (C) en trek de poten (J) uit tot ze gewenste hoogte hebben (fig. 5).

Laat de twee knoppen los zodra u de gewenste hoogte bereikt heeft en controleer of de poten (J) vastgezet zijn op dezelfde hoogte.

LET OP: Om de stabiliteit van de stoelverhoger niet in het

gedrang te brengen moeten de poten op dezelfde hoogte afgesteld worden.

Druk de knoppen (K) in om de stoelverhoger lager te zetten en duw het frame omlaag zodat de poten (J) in het frame verdwijnen (fig. 6) tot u de gewenste hoogte bereikt.

5. Positioneer de stoelverhoger op de stoel voor volwassenen (fig. 7); om dit product te gebruiken wordt aanbevolen dat de stoel voor volwassenen de vereiste minimumafmetingen heeft die in figuur 8 staan. Laat de bevestigingsriemen aan de achterkant (M) achter de rugleuning van de stoel voor volwassenen en de bevestigingsriemen aan de onderkant (I) om de zitting ervan lopen (fig.9) en maak ze vast tot u een "klik" hoort die de correcte bevestiging aangeeft.

Om de stoelverhoger stevig op de stoel voor volwassenen te bevestigen drukt u op de vergrendelknop van de intrekbare riemen (O) tegenover het midden van het zitje (fig. 10) zodat de bevestigingsriemen niet kunnen verschuiven.

LET OP: Trek tenslotte aan het vrije uiteinde van de riemen (M) en (I) om de lengte ervan af te stellen zodat ze goed gespannen zijn en de stoelverhoger stevig op de stoel voor volwassenen bevestigd is (fig. 11).

LET OP: Controleer of de antislip pootjes (L) goed op het oppervlak van de zitting van de stoel voor volwassenen staan.

LET OP: Controleer altijd of de bevestigingsriemen niet verdraaid zijn.

6. Zodra de stoelverhoger aan de zitting en de rugleuning van de stoel voor volwassenen is bevestigd, kunt u het kind er als volgt in zetten:

a. Maak de gesptongen van de driepuntsveiligheidsgordels (E) los (fig. 12).

b. Zet het kind op de stoelverhoger en zet het met de veiligheidsgordels vast (fig. 13). Controleer of de gesptongen van de gordels goed vastzitten. Stel de lengte van de gordels af zodat ze goed om het lichaam van het kind aansluiten.

7. Maak het blad vast aan de stoelverhoger. Druk de armleuning (C) naar buiten en bevestig het blad met de middelste bevestigingspin (H) die u aan beide zijden van de stoelverhoger vindt (fig. 14). De stabilisatoren aan de zijkanen van de bevestigingspin zijn nodig voor de stabiliteit van het blad; verzeker u ervan dat het blad op ten minste één punt aan de bevestigingspin vastzit en nooit alleen aan de stabilisatoren (figuur 15). Het blad kan op 3 verschillende standen worden versteld.

SLUITEN EN VERVOER

Neem het kind uit de stoelverhoger en voer de volgende handelingen uit:

8. Maak het blad los door op de handgrepen aan de zijkanen te drukken, zoals bij punt 2 wordt uitgelegd.

9. Schakel de vergrendeling van de oprolbare riemen uit met de knop (P) en open de gespen van de riemen aan de onderkant (I) en de achterkant (M) om het product weg te nemen van de stoel (fig. 16).

10. Als het product gebruikt wordt op een andere hoogte dan de ruststand, moet u het product op de kleinste hoogte afstellen. Volg de aanwijzingen onder punt 4.

11. Sluit de gespen van beide riemen en druk op de ontgrendelknop van de riemen (P) onder het zitje van de stoelverhoger om de riemen op de juiste wijze op te rollen (fig. 17).

12. Druk op de ontgrendelknop van de rugleuning (D), trek de rugleuning (A) omlaag en klap hem helemaal neer tot in de sluitstand (fig. 18).

13. Bevestig het blad aan de stabilisatoren (H) en plaats hem zodanig dat het product zo compact mogelijk is voor het transport.

14. Blokkeer het oprolmechanisme van de riemen met de vergrendelknop (O) (fig.19) om de stoelverhoger volledig dicht te plooiën. Op deze wijze kunt u de riemen gebruiken om de stoelverhoger te vervoeren zonder dat hij door zijn gewicht omlaag zakt (fig. 20).

Om dit te doen kan de lengte van de riemen indien nodig worden afgesteld.

DE STOFFEN GEDEELTEN VERWIJDEREN

Om de stoelverhoger correct en zorgvuldig te reinigen kunt u de watteringen van de rugleuning (Q) en van het zitje (R) verwijderen.

Volg de onderstaande aanwijzingen om dit te doen:

15. Om de wattering van de rugleuning te verwijderen maakt u de elastiekjes aan de achterkant van de wattering (Q) (fig. 21) los van de openingen in het frame.

16. Om de wattering (Q) te bevestigen voert u de aanwijzingen onder punt 15 in omgekeerde volgorde uit: duw de elastiekjes in de daarvoor bedoelde openingen (fig.22).

17. Om de wattering van het zitje (R) te verwijderen maakt u de elastiekjes aan de achterkant van de wattering (R) los van de openingen in het zitje en trekt u het tussenbeenstuk uit (fig. 23/24).

18. Om het stoffen gedeelte van het zitje te bevestigen duwt u het tussenbeenstuk door de opening in de wattering en voert u de aanwijzingen onder punt 17 in omgekeerde volgorde uit.

WAARSCHUWING VOOR GEBRUIK 36-60m BELANGRIJK! BEWAAR VOOR LATERE RAADPLEGING.

LET OP: VERWIJDER VOOR HET GEBRUIK EVENTUELE PLASTIC ZAKKEN EN ALLE ANDERE VERPAKKINGSONDERDELEN EN GOOI ZE WEG OF HOUD ZE IN IEDER GEVAL BUITEN HET BEREIK VAN KINDEREN.

WAARSCHUWINGEN

• **LET OP:** Dit product is bestemd voor kinderen van 36 tot 60 maanden, met een gewicht van maximaal 23 kg.

• **LET OP:** Om de stoelverhoger te gebruiken voor een kind dat ouder is dan 36 maanden verwijdert u de veiligheidsgordels (leg ze in de

speciale opbergruimten onder de wattering van het zitje) en de achterste rugleuning.

- **LET OP:** Controleer voor het gebruik of de systemen voor bevestiging op de stoel goed gemonteerd en afgesteld zijn.
- **LET OP:** Controleer voor gebruik altijd of het zitje veilig kan worden gebruikt en stabiel is.
- **LET OP:** Gebruik deze stoelverhoger niet op krukken of banken.
- **LET OP:** Gebruik de stoelverhoger in de laagste stand: trek de poten niet uit.
- De aanbevolen minimumafmetingen van de stoel voor volwassenen voor het gebruik van dit product zijn: lengte van de zitting 370 mm; breedte van de zitting 350 mm; hoogte van de rugleuning 215 mm.
- Verzeker u ervan dat de stoel voor volwassenen, waar de stoelverhoger op gemonteerd is, op een plaats staat waar het kind zijn voeten niet kan gebruiken om tegen de tafel of een ander voorwerp te duwen, waardoor de stoel voor volwassenen, waar de stoelverhoger op staat, kan kantelen.
- Gebruik de stoelverhoger niet als welk onderdeel dan ook stuk of gescheurd is, of ontbreekt.
- Gebruik geen andere accessoires of reserveonderdelen dan degene die door de fabrikant goedgekeurd zijn.
- Gebruik de stoelverhoger nooit op wiebelende of kapotte stoelen, klapstoelen, schommelstoelen of stoelen met armleuningen.
- Gebruik de stoelverhoger niet voor meer dan een kind tegelijk.
- Voordat u de stoelverhoger op de

zitting vastzet, controleert u altijd of de vloer en de zitting van de stoel perfect horizontaal zijn. Gebruik het op de stoel geïnstalleerde product niet op een hellende vloer.

- Laat geen andere kinderen zonder toezicht in de buurt van de stoelverhoger spelen.
- De stoelverhoger mag alleen door een volwassene geopend, versteld en gesloten worden.
- Verzeker u er bij het open- en dichtplooien van dat het kind zich op veilige afstand bevindt.
- Verzeker u ervan dat bij de regelhandelingen de bewegende delen van de stoelverhoger niet in aanraking komen met het lichaam van het kind.
- Open en sluit de stoelverhoger niet terwijl het kind erin zit.
- Installeer het product niet op een kinderstoel.
- Gebruik het product niet om het kind in de auto te vervoeren.
- Het is gevaarlijk om dit product te gebruiken op een verhoogd oppervlak.
- Laat geen kleine voorwerpen op de stoelverhoger achter, die door het kind kunnen worden ingeslikt.
- Gebruik de stoelverhoger niet in de buurt van gordijnkoorden, ramen of sterke warmtebronnen.
- Gebruik het product nooit als zwemband of drijvende stoel in een zwembad.
- Gebruik de stoelverhoger niet op de vloer.
- Als het product gedurende langere tijd aan de zon wordt blootgesteld, kunnen de kleuren ervan veranderen.
- Gebruik de stoelverhoger niet zon-

der de wattering in het zitje en/of de rugleuning.

- Als het product gedurende langere tijd aan hoge temperaturen wordt blootgesteld, wacht dan enkele minuten voordat u het kind erin zet.
- Als hij niet gebruikt wordt, houdt u de stoelverhoger buiten het bereik van het kind.

INSTALLATIE EN GEBRUIK 36-60m:

LET OP: Om de stoelverhoger in deze configuratie te gebruiken en de veiligheid van het kind te garanderen mogen de poten (J) niet uitgetrokken worden en de stoelverhoger moet bijgevolg in de laagste stand staan.

Ga voor het gebruik in deze configuratie als volgt te werk:

19. Verwijder het blad zoals wordt getoond onder punt 2.

20. Verwijder de rugleuning (A) met een druk op de knop (D) aan de achterzijde en draai vervolgens de rugleuning naar de voorzijde van de stoelverhoger. Vergeet niet om de knop (D) ingedrukt te houden. Als de rugleuning horizontaal staat, kunt u het insteekstuk (S) uit zijn zitting (T) trekken en de rugleuning verwijderen (fig. 25). Laat nu de knop (D) los.

LET OP: Houd de rugleuning en het blad buiten het bereik van kinderen wanneer ze niet gebruikt worden.

21. In deze configuratie moet u na het verwijderen van de wattering van het zitje (R), zoals wordt getoond onder punt 15, de veiligheidsgordels (buikgordel) van het kind (E) terug in de speciale ruimten (Z) in het frame van het zitje leggen (fig. 26-27).

22. Bevestig de wattering (R) terug aan het frame en zorg ervoor dat u ook het tussenbeenstuk correct aanbrengt in de opbergruimte (fig. 26).

23. Om de stoelverhoger op de stoel te bevestigen voert u de handelingen onder punt 5 uit (fig. 28-29).

LET OP: Trek tenslotte aan het vrije uiteinde van de riemen (M) en (I) om de lengte ervan af te stellen zodat ze goed gespannen zijn en de stoelverhoger stevig op de stoel voor volwassenen bevestigd is.

LET OP: Controleer of de antislip steunpoten (L) goed op het oppervlak van de zitting van de stoel voor volwassenen staan.

LET OP: Zorg ervoor dat de bevestigingsriemen niet verdraaid zijn zodat ze correct en veilig werken.

SLUITEN EN VERVOER

LET OP: Houd kinderen op een veilige afstand wanneer u de stoelverhoger sluit.

Let op: verwijder het kind alvorens de stoelverhoger te sluiten en voer de volgende handelingen uit:

24. Open de gespen van de riemen aan de onderkant (I) en de achterkant (M) om het product weg te nemen van de stoel (fig. 30).

25. Sluit de gespen van beide riemen en druk op de ontgrendelknop van de riemen (P) onder het zitje van de stoelverhoger om de riemen op de juiste wijze op te rollen (fig. 31).

26. Blokkeer het oprolmechanisme van de riemen met de

vergrendelknop (O) om de stoelverhoger volledig dicht te plooiën (fig.32). Op deze wijze kunt u de riemen gebruiken om de stoelverhoger te vervoeren zonder dat hij door zijn gewicht omlaag zakt (fig. 33).

Om dit te doen kan de lengte van de riemen indien nodig worden afgesteld.

GARANTIE

Het product valt onder garantie tegen elke non-conformiteit binnen de normale gebruiksomstandigheden zoals voorzien in de gebruiksaanwijzingen. De garantie is dus niet geldig in geval van schade veroorzaakt door oneigenlijk gebruik, slijtage of toevallige gebeurtenissen. Voor de duur van de garantie inzake non-conformiteit verwijzen we naar de specifieke richtlijnen en de nationale normen die van toepassing zijn in het land van aankoop, indien deze voorzien zijn.

ΣΥΣΤΑΤΙΚΑ ΜΕΡΗ

- A) Πλάτη
- B) - Κάθισμα
- C) Μπράτσα
- D) Πλήκτρο αποσύνδεσης πλάτης
- E) Ζώνες ασφαλείας τριών σημείων
- F) Αφαιρούμενο τραπεζάκι
- G) Υποστηρίγματα σύνδεσης για το τραπεζάκι
- H) Πείρος και σταθεροποιητές σύνδεσης για το τραπεζάκι
- E) Κάτω λουριά στερέωσης
- J) Πόδια με ρυθμιζόμενο ύψος
- K) Πλήκτρα ρύθμισης ύψους
- L) Αντιολισθητικά πόδια στήριξης
- M) Πίσω λουριά στερέωσης
- N) Λαβή για τη μεταφορά
- O) Πλήκτρο ασφάλισης για πτυσσόμενα λουριά
- P) Πλήκτρο απασφάλισης για πτυσσόμενα λουριά
- Q) Επένδυση πλάτης
- R) Επένδυση καθίσματος
- S) Προσθήκη στερέωσης πλάτης
- T) Υποδοχή στερέωσης πλάτης
- U) Πλήκτρο απασφάλισης αγκράφας κάτω συστήματος στερέωσης
- V) Προσθήκες στερέωσης υφάσματος στο σκελετό
- Z) Υποδοχές τοποθέτησης ζωνών ασφαλείας

ΣΥΜΒΟΥΛΕΣ ΓΙΑ ΤΟΝ ΚΑΘΑΡΙΣΜΟ ΚΑΙ ΤΗ ΣΥΝΤΗΡΗΣΗ

Οι ενέργειες καθαρισμού και συντήρησης πρέπει να πραγματοποιούνται μόνο από έναν ενήλικα.

Καθαρίστε τα πλαστικά τμήματα με ένα υγρό πανάκι. Μη χρησιμοποιείτε ποτέ διαλυτικά ή απορρυπαντικά που χαράζουν.

Προκειμένου να αποφύγετε τριβές που μπορεί να επηρεάσουν τη σωστή λειτουργία του καθίσματος φαγητού, βεβαιωθείτε ότι όλα τα συρόμενα μέρη είναι καθαρά χωρίς σκόνη και βρομιά.

Το τραπεζάκι μπορεί να πλυθεί στο πλυντήριο πιάτων. Καθαρίστε τα υφασμάτινα τμήματα με ένα υγρό πανάκι.

ΠΡΟΣΟΧΗ: Για να εξασφαλιστεί η βέλτιστη λειτουργία του καθίσματος φαγητού, βεβαιωθείτε ότι είναι πάντα καθαρές οι υποδοχές τοποθέτησης των ζωνών ασφαλείας του παιδιού, αποφεύγοντας την εισαγωγή τροφής και βρομιάς στις οχισμές που υπάρχουν στο σκελετό του καθίσματος.

ΠΡΟΕΙΔΟΠΟΙΗΣΗ ΧΡΗΣΗΣ 6-36 μηνών

ΣΗΜΑΝΤΙΚΟ! ΦΥΛΑΞΤΕ ΑΥΤΕΣ ΤΙΣ ΟΔΗΓΙΕΣ ΓΙΑ ΝΑ ΤΙΣ ΣΥΜΒΟΥΛΕΥΕΣΤΕ ΣΤΟ ΜΕΛΛΟΝ.

ΠΡΟΣΟΧΗ: ΠΡΙΝ ΤΗΝ ΧΡΗΣΗ ΑΦΑΙΡΕΣΤΕ ΚΑΙ ΠΕΤΑΞΤΕ ΤΥΧΟΝ ΠΛΑΣΤΙΚΕΣ ΣΑΚΟΥΛΕΣ ΚΑΙ ΟΛΑ ΤΑ ΣΤΟΙΧΕΙΑ ΣΥΣΚΕΥΑΣΙΑΣ ΤΟΥ ΠΡΟΪΟΝΤΟΣ Η

ΚΡΑΤΗΣΤΕ ΤΑ ΜΑΚΡΙΑ ΑΠΟ ΤΑ ΠΑΙΔΙΑ.

ΠΡΟΕΙΔΟΠΟΙΗΣΕΙΣ

- **ΠΡΟΣΟΧΗ:** μην αφήνετε ποτέ το παιδί χωρίς επίβλεψη.
- **ΠΡΟΣΟΧΗ:** Να χρησιμοποιείτε πάντα τις ζώνες ασφαλείας και να βεβαιώνεστε ότι είναι σωστά συναρμολογημένες.
- Η χρήση των ζωνών ασφαλείας με υφασμάτινο διαχωριστικό ποδιών είναι απαραίτητη για να εξασφαλίζεται η ασφάλεια του παιδιού. Μόνο το τραπεζάκι δεν συγκρατεί επαρκώς το παιδί. Χρησιμοποιείτε πάντα τις ζώνες ασφαλείας.
- **ΠΡΟΣΟΧΗ:** Πριν από τη χρήση βεβαιωθείτε ότι τα συστήματα σύνδεσης στην καρέκλα είναι σωστά τοποθετημένα και ρυθμισμένα.
- **ΠΡΟΣΟΧΗ:** Πριν από τη χρήση, ελέγχετε πάντα την ασφάλεια και τη σταθερότητα του καθίσματος φαγητού στην καρέκλα του ενηλίκου.
- **ΠΡΟΣΟΧΗ:** Μη χρησιμοποιείτε αυτό το κάθισμα φαγητού πάνω σε σκαμνιά, πάγκους ή παγκάκια.
- **ΠΡΟΣΟΧΗ:** Αυτό το προϊόν είναι κατάλληλο για παιδιά που μπορούν να κάθονται από μόνα τους (περίπου 6 μηνών) μέχρι την ηλικία των 3 ετών ή με μέγιστο βάρος 15 κιλών.
- **ΠΡΟΣΟΧΗ:** Για την ασφάλεια του παιδιού, μην αφαιρείται την άνω πλάτη.
- Το ελάχιστο μέγεθος της καρέκλας του ενηλίκου που συνιστάται για τη χρήση αυτού του προϊόντος είναι: πλάτος του καθίσματος 370 χιλιοστά, βάθος του καθίσματος 350 χιλιοστά, ύψος της πλάτης 215 χιλιοστά.

- Βεβαιωθείτε ότι η καρέκλα του ενήλικα, όπου είναι τοποθετημένο το κάθισμα φαγητού, βρίσκεται σε μία θέση που το παιδί δεν μπορεί να χρησιμοποιήσει τα πόδια του για να σπρώξει το τραπέζι ή οποιαδήποτε άλλη κατασκευή και να προκαλέσει την ανατροπή της καρέκλας του ενηλίκου που στηρίζει το κάθισμα φαγητού.
- Μη χρησιμοποιείτε το κάθισμα φαγητού αν κάποιο τμήμα του είναι σπασμένο, σχισμένο ή απουσιάζει.
- Μη χρησιμοποιείτε αξεσουάρ ή ανταλλακτικά διαφορετικά από εκείνα που εγκρίνονται από τον κατασκευαστή.
- Μη χρησιμοποιείτε ποτέ το κάθισμα φαγητού πάνω σε σπασμένες, ασταθείς, πτυσσόμενες, κουνιστές ή με μπράτσα καρέκλες.
- Μη χρησιμοποιείτε το κάθισμα φαγητού με περισσότερα από ένα παιδιά κάθε φορά.
- Πριν στερεώσετε το κάθισμα φαγητού στη καρέκλα, ελέγχετε πάντα ότι το δάπεδο και το κάθισμα της καρέκλας είναι εντελώς επίπεδα, μη χρησιμοποιείτε την καρέκλα με το κάθισμα φαγητού, πάνω σε δάπεδα που παρουσιάζουν κάποια κλίση.
- Μην επιτρέπετε σε άλλα παιδιά να παίζουν χωρίς επίβλεψη κοντά στο κάθισμα φαγητού.
- Οι ενέργειες ανοίγματος, ρύθμισης και κλεισίματος του καθίσματος φαγητού πρέπει να πραγματοποιούνται αποκλειστικά από έναν ενήλικα.
- Κατά τις ενέργειες ανοίγματος ή κλεισίματος, βεβαιωθείτε ότι το παιδί βρίσκεται σε ασφαλή απόσταση.
- Βεβαιωθείτε ότι κατά την διαδικασία ρύθμισης τα κινητά τμήματα του προϊόντος δεν έρχονται σε

επαφή με το σώμα του παιδιού.

- Μην ανοίγετε ή κλείνετε το καρεκλάκι με το παιδί καθισμένο σε αυτό.
- Μην τοποθετείτε το προϊόν πάνω σε καρεκλάκια φαγητού.
- Μη χρησιμοποιείτε το προϊόν για τη μεταφορά του παιδιού στο αυτοκίνητο.
- Είναι επικίνδυνο να χρησιμοποιείτε το προϊόν πάνω σε υπερυψωμένες επιφάνειες.
- Μην αφήνετε πάνω στο κάθισμα φαγητού, μικροαντικείμενα που μπορεί να τα καταπιεί το παιδί.
- Μη χρησιμοποιείτε το κάθισμα φαγητού κοντά σε κορδόνια κουρτινών, κοντά σε παράθυρα ή πηγές υψηλής θερμότητας.
- Μη χρησιμοποιείτε ποτέ το προϊόν ως σωσίβιο ή πολυθρόνα για πισίνες.
- Μη χρησιμοποιείτε το κάθισμα φαγητού στο δάπεδο.
- Μην χρησιμοποιείτε το κάθισμα φαγητού χωρίς το υλικό γέμισης του καθίσματος ή/και της πλάτης.
- Η παρατεταμένη έκθεση στον ήλιο μπορεί να προκαλέσει αλλαγές στο χρώμα του προϊόντος.
- Έπειτα από παρατεταμένη έκθεση του προϊόντος σε υψηλές θερμοκρασίες, περιμένετε λίγα λεπτά πριν βάλετε το παιδί μέσα.
- Όταν δεν χρησιμοποιείται, κρατήστε το κάθισμα φαγητού μακριά από το παιδί.

ΕΓΚΑΤΑΣΤΑΣΗ ΚΑΙ ΧΡΗΣΗ 6-36 μηνών

Όταν ανοίξετε τη συσκευασία, το κάθισμα φαγητού θα είναι απόλυτα συμπτυγμένο, με τα λουριά συνδεδεμένα στις αντίστοιχες αγκράφες. Για να κάνετε την εγκατάσταση, αφού πατήσετε το πλήκτρο απασφάλισης για τα κάτω λουριά (U), κάντε τις ακόλουθες ενέργειες:

1. Αποσυνδέστε τα κάτω και τα πίσω λουριά στερέωσης (I) και (M) (εικ. 2).
2. Αποσυνδέστε το τραπεζάκι (F) από το κάθισμα φαγητού



πιέζοντας προς τα έξω τα μπράτσα (C) (εικ. 3).

3. Σηκώστε την πλάτη (A) (εικ. 4), κρατώντας πατημένο το πλήκτρο (D), και μπλοκάρτε σε κατακόρυφη θέση έως ότου ακούσετε ένα “Κλικ” σύνδεσης (εικ. 4). Βεβαιωθείτε για τη σωστή σύνδεση της πλάτης και βεβαιωθείτε ότι το πλήκτρο αποσύνδεσης της πλάτης (D) είναι εντελώς έξω από την έδρα του. 4. Το κάθισμα φαγητού ρυθμίζεται σε 3 διαφορετικά ύψη.

ΠΡΟΣΟΧΗ: Η ρύθμιση του ύψους πρέπει να εκτελείται χωρίς το παιδί καθισμένο στο κάθισμα φαγητού.

Πατήστε ταυτόχρονα τα δύο πλήκτρα ρύθμισης ύψους (K) που υπάρχουν κάτω από τα μπράτσα (C) και βγάλτε τα πόδια (J) έως ότου επιλέξετε το επιθυμητό ύψος (εικ. 5).

Αφού επιλέξετε το ύψος, αφήστε τα δύο πλήκτρα και βεβαιωθείτε ότι τα πόδια (J) είναι μπλοκαρισμένα στο ίδιο ύψος.

ΠΡΟΣΟΧΗ: Για να μην τενθεί σε κίνδυνο η σταθερότητα του καθίσματος φαγητού, τα πόδια πρέπει να ρυθμίζονται στο ίδιο ύψος.

Για να μειώσετε το ύψος, κρατήστε πατημένα τα πλήκτρα (K) και σπρώξτε το σκελετό προς τα κάτω έτσι ώστε να γλιστρήσουν τα πόδια (J) στο εσωτερικό του σκελετού (εικ. 6) έως ότου φτάσουν στην επιθυμητή θέση.

5. Τοποθετήστε το κάθισμα φαγητού στην καρέκλα ενήλικα (εικ. 7). Για τη χρήση αυτού του προϊόντος συνιστάται η καρέκλα ενήλικα να έχει τις ελάχιστες απαιτούμενες διαστάσεις που φαίνονται στην εικ. 8. Συνδέστε τα πίσω λουριά στερέωσης (M) περνώντας τα πίσω από την πλάτη της καρέκλας ενήλικα και τα κάτω λουριά στερέωσης (I) γύρω από το κάθισμα (εικ. 9), βεβαιωθείτε ότι ακούσατε το “Κλικ” που υποδεικνύει τη σωστή σύνδεση.

Για να στερεώσετε σταθερά το κάθισμα φαγητού στην καρέκλα ενήλικα πατήστε το πλήκτρο μπλοκαρίσματος για τα πιτσosόμενα λουριά (O), που βρίσκεται μπροστά στο κέντρο του καθίσματος (εικ. 10) για να μπλοκάρτε τα λουριά στερέωσης ώστε να μην γλιστρήσουν.

ΠΡΟΣΟΧΗ: Τέλος, πρέπει να τραβήξετε τα ελεύθερα άκρα από τα λουριά (M) και (I) για να ρυθμίσετε το μήκος με τρόπο ώστε να είναι καλά τεντωμένα και το κάθισμα να είναι καλά στερεωμένο στην καρέκλα ενήλικα (εικ. 11).

ΠΡΟΣΟΧΗ: Βεβαιωθείτε ότι τα αντιολισθητικά ποδαράκια (L) εφαρμόζουν καλά στην επιφάνεια του καθίσματος της καρέκλας ενήλικα.

ΠΡΟΣΟΧΗ: Να βεβαιώνετε πάντα ότι τα λουριά στερέωσης δεν είναι μπερδεμένα.

6. Αφού συνδεθεί το κάθισμα φαγητού στο κάθισμα και στην πλάτη της καρέκλας ενήλικα, μπορείτε να ακουμπήσετε το παιδί με τις ακόλουθες ενέργειες:

α. Αποσυνδέστε τις διχάλες των ζωνών ασφαλείας τριών σημείων (E) (εικ. 12).

β. Τοποθετήστε το παιδί στο κάθισμα φαγητού και ασφαλίστε το με τις ζώνες ασφαλείας (εικ. 13). Βεβαιωθείτε ότι οι διχάλες των ζωνών είναι σωστά στερεωμένες. Ρυθμίστε το μήκος των ζωνών με τρόπο ώστε να εφαρμόζουν με τον καλύτερο τρόπο στο σώμα του παιδιού.

7. Συνδέστε το τραπεζάκι στο κάθισμα φαγητού πιέζοντας προς τα έξω τα μπράτσα (C) και στερεώστε τα με τον κεντρικό πεύρο σύνδεσης (H) που υπάρχει και στις δύο πλευρές του καθίσματος φαγητού (εικ. 14). Οι ασφάλειες που υπάρχουν στα πλαϊνά του πεύρου σύνδεσης χρησιμεύουν για να διασφαλίζεται ότι το τραπεζάκι είναι σταθερό. Βεβαιωθείτε ότι το τραπεζάκι είναι συνδεδεμένο τουλάχιστον σε ένα σημείο στον πεύρο σύνδεσης και ποτέ μόνο στις ασφάλειες (εικ. 15). Το τραπεζάκι ρυθμίζεται σε 3 διαφορετικές θέσεις.

ΚΛΕΙΣΙΜΟ ΚΑΙ ΜΕΤΑΦΟΡΑ

Βγάλτε το παιδί από το κάθισμα φαγητού και προχωρήστε στις ακόλουθες ενέργειες:

8. Αποσυνδέστε το τραπεζάκι πιέζοντας τις πλαινές χειρολαβές όπως εξηγήθηκε στο Σημείο 2.

9. Αφού απενεργοποιήσετε την ασφάλεια των ιμάντων με το πλήκτρο (P), ανοίξτε τις αγκράφες από τα κάτω και πίσω λουριά (M) για να βγάλετε το προϊόν από το κάθισμα (εικ. 16).

10. Στην περίπτωση που το προϊόν χρησιμοποιήθηκε σε ύψος διαφορετικό από το ύψος ανάπαυσης, πρέπει να επαναφέρετε το προϊόν στο ελάχιστο ύψος ακολουθώντας τις υποδείξεις στο Σημείο 4.

11. Κλείστε τις αγκράφες και στα δύο λουριά, στο σημείο αυτό πατήστε το πλήκτρο απασφάλισης των λουριών (P), που βρίσκεται κάτω από το κάθισμα φαγητού, για να ξανατυλίξετε σωστά τα λουριά (εικ. 17).

12. Πατήστε το πλήκτρο αποσύνδεσης της πλάτης (D), τραβήξτε και ρίξτε προς τα κάτω την πλάτη (A) έω cότου φτάσει στη θέση κλεισίματος (εικ. 18).

13. Στερεώστε το τραπεζάκι στις ασφάλειες (H) και τοποθετήστε το με τρόπο ώστε να μαζετεί όσο το δυνατόν περισσότερο το προϊόν για τη μεταφορά.

14. Για να ολοκληρωθεί το κλείσιμο του καθίσματος φαγητού, πρέπει να μπλοκάρτε την επανατύλιξη των λουριών μέσω του πλήκτρο μπλοκαρίσματος (O) (εικ.19). Με αυτόν τον τρόπο μπορείτε να χρησιμοποιήσετε τα λουριά για τη μεταφορά του καθίσματος φαγητού αποφεύγοντας την πτώση του λόγω βάρους (εικ. 20).

Για να γίνει αυτό, μπορείτε να ρυθμίσετε το μήκος των λουριών όπως επιθυμείτε.

ΑΦΑΙΡΕΣΗ ΤΩΝ ΥΦΑΣΜΑΤΙΝΩΝ ΜΕΡΩΝ

Για το σωστό και σε βάθος καθαρισμό του καθίσματος φαγητού μπορείτε να αφαιρέσετε το υλικό γέμισης της πλάτης (Q) και του καθίσματος (R).

Για να το κάνετε αυτό, ακολουθήστε τις παρακάτω υποδείξεις:

15. Για να αφαιρέσετε το υλικό γέμισης της πλάτης, αποσυνδέστε τα λάστιχα στην πίσω πλευρά του υλικού γέμισης (Q) (εικ. 21) από τους σχισμές στο πλαίσιο.

16. Για να τοποθετήσετε το υλικό γέμισης (Q) ακολουθήστε αντίστροφα τη διαδικασία που αναφέρεται στο Σημείο 15, εισάγοντας τα λάστιχα στις ειδικές σχισμές (εικ. 22).

17. Για να αφαιρέσετε το υλικό γέμισης του καθίσματος (R), αποσυνδέστε τα λάστιχα που υπάρχουν στην πίσω πλευρά του υλικού γέμισης (R) από τις σχισμές στο κάθισμα και βγάλτε το διαχωριστικό ποδιών (εικ. 23/24).

18. Για να συνδέσετε το υφασμάτινο τμήμα του καθίσματος περάστε το διαχωριστικό ποδιών μέσα από τη σχισμή στο υλικό γέμισης και ακολουθήστε αντίστροφα τη διαδικασία που αναφέρεται στο Σημείο 17.

ΠΡΟΕΙΔΟΠΟΙΗΣΗ ΧΡΗΣΗΣ 36-60 μηνών

ΣΗΜΑΝΤΙΚΟ! ΦΥΛΑΞΤΕ ΑΥΤΕΣ ΤΙΣ ΟΔΗΓΙΕΣ ΓΙΑ ΝΑ ΤΙΣ ΣΥΜΒΟΥΛΕΥΣΤΕ ΣΤΟ ΜΕΛΛΟΝ.

ΠΡΟΣΟΧΗ: ΠΡΙΝ ΤΗΝ ΧΡΗΣΗ ΑΦΑΙΡΕΣΤΕ ΚΑΙ ΠΕΤΑΞΤΕ ΤΥΧΟΝ ΠΛΑΣΤΙ-



ΚΕΣ ΣΑΚΟΥΛΕΣ ΚΑΙ ΟΛΑ ΤΑ ΣΤΟΙΧΕΙΑ ΣΥΣΚΕΥΑΣΙΑΣ ΤΟΥ ΠΡΟΪΟΝΤΟΣ Η ΚΡΑΤΗΣΤΕ ΤΑ ΜΑΚΡΙΑ ΑΠΟ ΤΑ ΠΑΙΔΙΑ.

ΠΡΟΕΙΔΟΠΟΙΗΣΕΙΣ

- **ΠΡΟΣΟΧΗ:** Αυτό το προϊόν είναι κατάλληλο για παιδιά από 36 έως 60 μηνών, μέγιστο βάρος 23 κιλά.
- **ΠΡΟΣΟΧΗ:** Για να χρησιμοποιήσετε το κάθισμα φαγητού με παιδιά ηλικίας άνω των 36 μηνών, αφαιρέστε τη ζώνη ασφαλείας (αποθηκεύστε την στις ειδικές υποδοχές κάτω από το υλικό γέμισης του καθίσματος) και την πίσω πλάτη.
- **ΠΡΟΣΟΧΗ:** Πριν από τη χρήση βεβαιωθείτε ότι τα συστήματα σύνδεσης στην καρέκλα είναι σωστά τοποθετημένα και ρυθμισμένα.
- **ΠΡΟΣΟΧΗ:** Πριν από τη χρήση, ελέγχετε πάντα την ασφάλεια και τη σταθερότητα του καθίσματος φαγητού στην καρέκλα του ενηλίκου.
- **ΠΡΟΣΟΧΗ:** Μη χρησιμοποιείτε αυτό το κάθισμα φαγητού πάνω σε скаμνιά, πάγκους ή παγκάκια.
- **ΠΡΟΣΟΧΗ:** Χρησιμοποιήστε το κάθισμα στη χαμηλότερη διαμόρφωση: δεν πρέπει να βγάλετε τα πόδια.
- Το ελάχιστο μέγεθος της καρέκλας του ενηλίκου που συνιστάται για τη χρήση αυτού του προϊόντος είναι: πλάτος του καθίσματος 370 χιλιοστά, βάθος του καθίσματος 350 χιλιοστά, ύψος της πλάτης 215 χιλιοστά.
- Βεβαιωθείτε ότι η καρέκλα του ενηλίκου, όπου είναι τοποθετημένο το κάθισμα φαγητού, βρίσκεται σε μία θέση που το παιδί δεν μπορεί να χρησιμοποιήσει τα πόδια του για να σπρώξει το τραπέζι ή οποιαδήποτε

άλλη κατασκευή και να προκαλέσει την ανατροπή της καρέκλας του ενηλίκου που στηρίζει το κάθισμα φαγητού.

- Μη χρησιμοποιείτε το κάθισμα φαγητού αν κάποιο τμήμα του είναι σπασμένο, σχισμένο ή απουσιάζει.
- Μη χρησιμοποιείτε αξεσουάρ ή ανταλλακτικά διαφορετικά από εκείνα που εγκρίνονται από τον κατασκευαστή.
- Μη χρησιμοποιείτε ποτέ το κάθισμα φαγητού πάνω σε σπασμένες, ασταθείς, πτυσσόμενες, κουνιστές ή με μπράτσα καρέκλες.
- Μη χρησιμοποιείτε το κάθισμα φαγητού με περισσότερα από ένα παιδί κάθε φορά.
- Πριν στερεώσετε το κάθισμα φαγητού στη καρέκλα, ελέγχετε πάντα ότι το δάπεδο και το κάθισμα της καρέκλας είναι εντελώς επίπεδα, μη χρησιμοποιείτε την καρέκλα με το κάθισμα φαγητού, πάνω σε δάπεδα που παρουσιάζουν κάποια κλίση.
- Μην επιτρέπετε σε άλλα παιδιά να παίζουν χωρίς επίβλεψη κοντά στο κάθισμα φαγητού.
- Οι ενέργειες ανοίγματος, ρύθμισης και κλεισίματος του καθίσματος φαγητού πρέπει να πραγματοποιούνται αποκλειστικά από έναν ενήλικα.
- Κατά τις ενέργειες ανοίγματος ή κλεισίματος, βεβαιωθείτε ότι το παιδί βρίσκεται σε ασφαλή απόσταση.
- Βεβαιωθείτε ότι κατά την διαδικασία ρύθμισης τα κινητά τμήματα του προϊόντος δεν έρχονται σε επαφή με το σώμα του παιδιού.
- Μην ανοίγετε ή κλείνετε το καρεκλάκι με το παιδί καθισμένο σε αυτό.
- Μην τοποθετείτε το προϊόν πάνω σε καρεκλάκια φαγητού.



- Μη χρησιμοποιείτε το προϊόν για τη μεταφορά του παιδιού στο αυτοκίνητο.
- Είναι επικίνδυνο να χρησιμοποιείτε το προϊόν πάνω σε υπερυψωμένες επιφάνειες.
- Μην αφήνετε πάνω στο κάθισμα φαγητού, μικροαντικείμενα που μπορεί να τα καταπιεί το παιδί.
- Μη χρησιμοποιείτε το κάθισμα φαγητού κοντά σε κορδόνια κουρτινών, κοντά σε παράθυρα ή πηγές υψηλής θερμότητας.
- Μη χρησιμοποιείτε ποτέ το προϊόν ως σωσίβιο ή πολυθρόνα για πισίνες.
- Μη χρησιμοποιείτε το κάθισμα φαγητού στο δάπεδο.
- Η παρατεταμένη έκθεση στον ήλιο μπορεί να προκαλέσει αλλαγές στο χρώμα του προϊόντος.
- Μην χρησιμοποιείτε το κάθισμα φαγητού χωρίς το υλικό γέμισης του καθίσματος ή/και της πλάτης.
- Έπειτα από παρατεταμένη έκθεση του προϊόντος σε υψηλές θερμοκρασίες, περιμένετε λίγα λεπτά πριν βάλετε το παιδί μέσα.
- Όταν δεν χρησιμοποιείται, κρατήστε το κάθισμα φαγητού μακριά από το παιδί.

ΕΓΚΑΤΑΣΤΑΣΗ ΚΑΙ ΧΡΗΣΗ 36-60 μηνών

ΠΡΟΣΟΧΗ: Για να χρησιμοποιήσετε το κάθισμα φαγητού σε αυτήν τη διαμόρφωση και να εξασφαλιστεί η ασφάλεια του παιδιού, δεν πρέπει να βγάλετε τα πόδια (J), το κάθισμα πρέπει να είναι εντελώς χαμηλωμένο.

Για τη χρήση σε αυτήν τη διαμόρφωση ακολουθήστε τις ενέργειες που περιγράφονται παρακάτω:

19. Αφαιρέστε το τραπέζακι με τον τρόπο που αναφέρεται στο Σημείο 2.

20. Αφαιρέστε την πλάτη (A) πατώντας το πλήκτρο (D) που υπάρχει στην πίσω πλευρά και περιστρέψτε την πλάτη προς το μπροστινό τμήμα του καθίσματος φαγητού φροντίζοντας να κρατάτε πατημένο το πλήκτρο (D). Στο σημείο αυτό, όταν η πλάτη βρεθεί σε οριζόντια θέση μπορείτε να τη βγάλετε αφαιρώντας την προσθήκη (S) από την ειδική υποδοχή (T) (εικ. 25). Τώρα μπορείτε να αφήσετε το πλήκτρο (D).

ΠΡΟΣΟΧΗ: Όταν δεν χρησιμοποιείται, φυλάξτε την πλάτη και το τραπέζακι μακριά από τα παιδιά.

21. Σε αυτήν τη διαμόρφωση πρέπει, αφού αφαιρέσετε το υλικό γέμισης του καθίσματος (R), όπως αναφέρεται στο Σημείο 15, τοποθετήστε τις ζώνες ασφαλείας (λουριά μέσης) του παιδιού (E) στις ειδικές θήκες (Z) που υπάρχουν στο σκελετό του καθίσματος (εικ. 26-27).

22. Στερεώστε ξανά το υλικό γέμισης (R) σκελετό, αφού βεβαιωθείτε ότι τοποθετήσατε σωστά στην ειδική υποδοχή και το διαχωριστικό ποδιών (εικ. 26).

23. Για να στερεώσετε το κάθισμα φαγητού, πρέπει να ακολουθήσετε τις ενέργειες που υποδεικνύονται στο Σημείο 5 (εικ. 28-29).

ΠΡΟΣΟΧΗ: Τέλος, πρέπει να τραβήξετε τα ελεύθερα άκρα από τα λουριά (M) και (I) για να ρυθμιστεί το μήκος με τρόπο ώστε να είναι καλά τεντωμένα και το κάθισμα να είναι καλά στερεωμένο στην καρέκλα ενήλικα.

ΠΡΟΣΟΧΗ: Βεβαιωθείτε ότι τα αντιολισθητικά ποδαράκια (L) εφαρμόζουν καλά στην επιφάνεια του καθίσματος της καρέκλας ενήλικα.

ΠΡΟΣΟΧΗ: Για να λειτουργήσουν σωστά και με ασφάλεια τα λουριά, βεβαιωθείτε ότι δεν είναι μπερδεμένα.

ΚΛΕΙΣΙΜΟ ΚΑΙ ΜΕΤΑΦΟΡΑ

ΠΡΟΣΟΧΗ: Κατά το κλείσιμο του καθίσματος φαγητού βεβαιωθείτε ότι το παιδί βρίσκεται σε απόσταση ασφαλείας. Βγάλτε το παιδί πριν κλείσετε το κάθισμα φαγητού και προχωρήστε στις ακόλουθες ενέργειες:

24. Ανοίξτε τις αγκράφες από τα κάτω (I) και πίσω λουριά (M) για να βγάλετε το προϊόν από το κάθισμα (εικ. 30).

25. Κλείστε τις αγκράφες και στα δύο λουριά, στο σημείο αυτό πατήστε το πλήκτρο απασφάλισης των λουριών (P), που βρίσκεται κάτω από το κάθισμα φαγητού, για να ξανατυλίξετε σωστά τα λουριά (εικ. 31).

26. Για να ολοκληρωθεί η ενέργεια αυτή, μπλοκάρτε την επανατύλιξη των λουριών μέσω του πλήκτρο μπλοκαρίσματος (O) (εικ.32). Με αυτόν τον τρόπο μπορείτε να χρησιμοποιήσετε τα λουριά για τη μεταφορά του καθίσματος φαγητού αποφεύγοντας την πτώση του λόγω βάρους (εικ. 33).

Για να γίνει αυτό, μπορείτε να ρυθμίσετε το μήκος των λουριών όπως επιθυμείτε.

ΕΓΓΥΗΣΗ

Το προϊόν είναι εγγυημένο για κάθε παράλειψη συμμόρφωσης υπό κανονικές συνθήκες χρήσης όπως προβλέπεται από τις οδηγίες χρήσης. Συνεπώς, η εγγύηση δεν θα ισχύει, αν οι ζημιές οφείλονται σε ακατάλληλη χρήση, φθορά ή τυχαία γεγονότα. Για τη διάρκεια της εγγύησης σχετικά με παραλείψεις συμμόρφωσης, ανατρέξτε στις ειδικές διατάξεις των εθνικών κανονισμών που ισχύουν στη χώρα αγοράς, εφόσον προβλέπονται.



ELEMENTY SKŁADOWE

- A) Oparcie
- B) Siedzisko
- C) Podłokietniki
- D) Przycisk odczepiania oparcia
- E) Pasy zabezpieczające trzypunktowe
- F) Zdejmowany blat
- G) Wsporniki zaczepowe blatu
- H) Sworzeń i stabilizatory zaczepowe blatu
- I) Dolne pasy mocujące
- J) Nogi z regulacją wysokości
- K) Przyciski regulacji wysokości
- L) Nakładki antypoślizgowe
- M) Tylny pasy mocujące
- N) Uchwyt do przenoszenia
- O) Przycisk blokady chowanych pasów
- P) Przycisk odblokowania chowanych pasów
- Q) Wypełnienie oparcia
- R) Wypełnienie siedzenia
- S) Wkładka mocowania oparcia
- T) Wnęka mocowania oparcia
- U) Przycisk odblokowania sprzączki dolnego systemu mocowania
- V) Wkładki mocujące tkaninę do konstrukcji
- Z) Schowki na pasy zabezpieczające

ZALECENIA DOTYCZĄCE CZYSZCZENIA I KONSERWACJI

Czyszczenie i konserwację muszą być dokonywane wyłącznie przez dorosłą osobę.

Czyścić plastikowe części wilgotną szmatką zwilżoną wodą. Nigdy nie używać rozpuszczalników ani preparatów żrących.

Aby zabezpieczyć nakładkę na krzesło przed tarciem, co mogłoby wpłynąć na jej funkcjonalność, upewnić się, że wszystkie plastikowe elementy przesuwne są czyste i niezakurzone.

Blat można myć w zmywarce.

Tkaninę czyścić wilgotną ściereczką.

OSTRZEŻENIE: Aby nakładka na krzesło optymalnie spełniała swoje zadanie, schowki na pasy zabezpieczające dziecko powinny być zawsze czyste. Zabezpieczyć szczeliny w ramie siedzenia, aby nie przedostawały się przez nie resztki jedzenia ani zabrudzenia.

OSTRZEŻENIE UŻYTKOWANIE 6-36 mies.

WAŻNE! ZACHOWAĆ NA PRZYSZŁOŚĆ.

OSTRZEŻENIE: ABY UNIKNĄĆ NIEBEZPIECZEŃSTWA UDUSZENIA, TRZYMAĆ OPAKOWANIE PLASTIKOWE W MIEJSCU NIEDOSTĘPNYM DLA NIEMOWLĄT I DZIECI.

OSTRZEŻENIA

- **OSTRZEŻENIE:** Nigdy nie pozostawiać dziecka bez opieki.
- **OSTRZEŻENIE:** Stosować zawsze systemy przytrzymujące i upewnić się, czy są poprawnie zamontowane.
- Aby zapewnić bezpieczeństwo dziecka, trzeba koniecznie zakładać pas zabezpieczający wraz z pasem krocznym z tkaniny. Sam blat nie zapewnia bezpiecznego przytrzymania dziecka. Zawsze zapinać pasy zabezpieczające.
- **OSTRZEŻENIE:** Przed użyciem sprawdzić, czy systemy mocowania do krzesła są założone i prawidłowo wyregulowane.
- **OSTRZEŻENIE:** Przed użytkowaniem sprawdzić zawsze, czy nakładka jest zamocowana do krzesła w bezpieczny i stabilny sposób.
- **OSTRZEŻENIE:** Nie używać nakładki na taboretach czy ławkach.
- **OSTRZEŻENIE:** Produkt nadaje się dla dzieci, które umieją samodzielnie siedzieć (w wieku około 6 miesięcy) do 3 lat, o wadze maksymalnej 15 kg.
- **OSTRZEŻENIE:** Dla bezpieczeństwa dziecka, nie zdejmować górnego oparcia.
- Minimalne wymiary krzesła zalecane do użytkowania tego wyrobu wynoszą: szerokość siedziska 370 mm; głębokość siedziska 350 mm; wysokość oparcia 215 mm.
- Upewnić się, czy krzesło, na którym jest zamontowana nakładka znajduje się w miejscu, gdzie dziecko nie może odepchnąć się nóżkami od stołu lub od innego elementu. Mogłoby to spowodować wywrócenie krzesła, na którym jest za-

montowana nakładka.

- Nie używać nakładki, jeżeli jakakolwiek jej część jest uszkodzona, zerwana lub brakująca.
- Nie stosować akcesoriów ani części zamiennych innych, niż dostarczone i/lub dopuszczone przez producenta.
- Nigdy nie montować nakładki na krzesłach niestabilnych lub uszkodzonych, na krzesłach składanych, bujanych lub wyposażonych w podłokietniki.
- Nie zezwalać, by z nakładki korzystało jednocześnie kilkoro dzieci.
- Przed zamocowaniem nakładki do siedziska krzesła zawsze sprawdzać, czy posadzka i siedzisko są idealnie poziome. Nie montować produktu na krzesłach stojących na pochyłej posadzce.
- Nie dopuszczać, aby inne dzieci bawiły się bez nadzoru w pobliżu nakładki na krzesło.
- Nakładkę mogą rozkładać, regulować i składać wyłącznie osoby dorosłe.
- Podczas rozkładania i składania upewnić się, czy dziecko znajduje się w odpowiedniej odległości.
- Podczas regulacji upewnić się, czy ruchome części nakładki nie dotykają ciała dziecka.
- Nie rozkładać ani nie składać nakładki, jeżeli siedzi na niej dziecko.
- Nie zakładać produktu na krzeselko do karmienia.
- Nie używać produktu do przewożenia dziecka w samochodzie.
- Używanie produktu na podwyższonych powierzchniach jest niebezpieczne.
- Nigdy nie pozostawiać na nakładce małych przedmiotów, które dziec-

ko mogłoby połączyć.

- Nie używać nakładki w pobliżu sznurów do firan, okien czy źródeł ciepła.
- Nigdy nie używać produktu do utrzymywania dziecka na powierzchni wody lub jako fotelika do zabawy w basenie.
- Nie używać nakładki na krzesło bezpośrednio na podłodze.
- Nie używać nakładki na krzesło bez wypełnienia siedziska i/lub oparcia.
- Przedłużone wystawianie produktu na działanie promieni słonecznych może spowodować przebarwienie materiałów, z których został wykonany.
- Po dłuższym wystawieniu produktu na działanie wysokiej temperatury odczekać kilka minut przed posadzeniem na nim dziecka.
- Kiedy nakładka nie jest używana, przechowywać ją w miejscu niedostępnym dla dzieci.

MONTAŻ I UŻYTKOWANIE 6-36 mies.

Po otwarciu opakowania nakładka jest całkowicie złożona, a pasy są zamocowane w odpowiednich sprzączkach. Aby założyć nakładkę, nacisnąć przycisk odblokowania pasów dolnych (U), a następnie wykonać następujące czynności:

1. Odpiąć dolne i tylne pasy mocujące (I) i (M) (rys. 2);
2. Zdjąć blat (F) z podkładki naciskając podłokietniki na zewnątrz (C) (rys. 3);
3. Podnieść oparcie (A) (rys. 4) trzymając wciśnięty przycisk (D) i zablokować je pionowo, aż będzie słyszalny charakterystyczny dźwięk blokady (rys. 4). Upewnić się, że oparcie jest prawidłowo zablokowane. W tym celu sprawdzić, czy przycisk odblokowania oparcia (D) jest całkowicie wysunięty.

4. Nakładkę można ustawiać na 3 różnych wysokościach.

OSTRZEŻENIE: Podczas regulowania wysokości dziecko nie może siedzieć na nakładce.

Nacisnąć jednocześnie oba przyciski regulacji wysokości (K) znajdujące się pod podłokietnikami (C) i wysunąć nogi (J) na wymaganą wysokość (rys. 5).

Po ustawieniu odpowiedniej wysokości zwolnić oba przyciski i sprawdzić, czy nogi (J) są zablokowane na jednakowej wysokości.

OSTRZEŻENIE: Aby nie obniżyć stabilności nakładki na krzesło, nogi muszą być wyregulowane na takiej samej wysokości.

Aby obniżyć wysokość, przytrzymać wciśnięte przyciski (K) i popchnąć konstrukcję na dół, tak aby nogi (J) wsunęły się

do środka (rys. 6) do odpowiedniej wysokości.

5. Ustawić nakładkę na tradycyjnym krześle (rys. 7); dla celów użytkowych tego produktu zaleca się, aby minimalne wymiary krzesła wynosiły tyle, ile podano na rys. 8. Przełożyć tylne pasy mocujące (M) za oparcie krzesła i zapiąć je, a dolne pasy mocujące (l) przełożyć dookoła siedziska (rys. 9) i zapiąć, tak aby był słyszalny charakterystyczny dźwięk. Aby solidnie zamocować nakładkę na krześle, nacisnąć przycisk blokujący chowane pasy (O), znajdujący się z przodu, na środku siedziska (rys. 10) i zablokować przesuw pasów mocujących.

OSTRZEŻENIE: Następnie trzeba mocniej pociągnąć wolne końce pasów (M) i (l), i wyregulować ich długość tak, aby były mocno naciągnięte, i aby nakładka była solidnie zamocowana do krzesła (rys. 11).

OSTRZEŻENIE: Upewnić się, że nakładki antypoślizgowe (L) dobrze przylegają do powierzchni siedziska krzesła.

OSTRZEŻENIE: Zawsze sprawdzać, czy pasy mocujące nie skrzyły się.

6. Po zamocowaniu nakładki na krześle i na oparciu krzesła można posadzić na niej dziecko. W tym celu:

a. Odpiąć sprzączki trzypunktowych pasów zabezpieczających (E) (rys. 12).

b. Posadzić dziecko na nakładce i przypiąć je pasami zabezpieczającymi (rys. 13). Sprawdzić, czy sprzączki pasów są dobrze zapięte. Wyregulować długość pasów w taki sposób, aby najlepiej przylegały do ciała dziecka.

7. Założyć blat na nakładkę naciskając podłokietniki (C) na zewnątrz i zamocować go środkowym sworzniem mocującym (H), widocznym po obu stronach nakładki (rys. 14). Stabilizatory widoczne po bokach sworznia mocującego zapewniają stabilność blatu; upewnić się, że blat jest zamocowany na sworzniu przynajmniej w jednym miejscu; nigdy nie powinien opierać się tylko na stabilizatorach (rys. 15). Blat można regulować w 3 różnych ustawieniach.

ZŁOŻENIE I TRANSPORT

Zdjąć dziecko z nakładki i wykonać następujące czynności:

8. Odpiąć tacę podważając boczne uchwyty, tak jak wyjaśniono w punkcie 2.

9. Nacisnąć przycisk (P) i zwolnić blokadę zwijanych pasów, następnie rozpiąć sprzączki pasów dolnych i tylnych (M) i zdjąć produkt z krzesła (rys. 16).

10. Jeżeli produkt był używany z inną wysokością niż spoczynkowa, trzeba je złożyć na wysokość minimalną, tak jak omówiono w punkcie 4.

11. Zapiąć sprzączki obu pasów. Teraz nacisnąć przycisk odblokowania pasów (P), znajdujący się pod nakładką, co ułatwi prawidłowe zwinięcie pasów (fig. 17).

12. Nacisnąć przycisk odpinania oparcia (D), popchnąć oparcie na dół (A) i całkowicie je złożyć (rys. 18).

13. Zamocować tacę do stabilizatorów (H) tak, aby jak najbardziej przylegała do produktu na czas transportu.

14. Aby skrócić składanie nakładki na krzesło, zablokować zwijanie pasów przyciskiem blokady (O) (rys. 19). W ten sposób można wykorzystać pasy do przenoszenia nakładki, co zapobiegnie jej upadkowi pod własnym ciężarem (rys. 20). Aby to zrobić, można w razie potrzeby wyregulować długość pasów.

ZDEJMOWANIE CZĘŚCI Z TKANINY

Aby prawidłowo i dokładnie wyczyścić nakładkę, można wyjąć wypełnienie oparcia (Q) i siedziska (R).

Aby to zrobić, wykonać poniższe czynności:

15. Aby wyjąć wypełnienie oparcia, odpiąć gumki z tyłu wypełnienia (Q) (rys. 21) z otworów wykonanych w ramie.

16. Aby zapiąć wypełnienie (Q), wykonać w odwrotnej kolejności czynności opisane w punkcie 15 i wpiąć gumki w odpowiednie otwory (rys. 22).

17. Aby wyjąć wypełnienie z siedziska (R), odpiąć gumki z tyłu wypełnienia (R) z otworów w siedzeniu i wysunąć pas kroczy (rys. 23/24).

18. Aby zapiąć tkaninę na siedzisku, przeciągnąć pas kroczy przez szczelinę w wypełnieniu i wykonać w odwrotnej kolejności czynności opisane w punkcie 17.

OSTRZEŻENIE UŻYTKOWANIE 36-60 mies.

WAŻNE! ZACHOWAĆ NA PRZYSZŁOŚĆ.

OSTRZEŻENIE: ABY UNIKNĄĆ NIEBEZPIECZEŃSTWA UDUŠENIA, TRZYMAĆ OPAKOWANIE PLASTIKOWE W MIEJSCU NIEDOSTĘPNYM DLA NIEMOWLĄT I DZIECI.

OSTRZEŻENIA

• **OSTRZEŻENIE:** Ten produkt jest przeznaczony dla dzieci w wieku od 36 do 60 miesięcy, o wadze nieprzekraczającej 23 kg.

• **OSTRZEŻENIE:** Aby można było sadzać na nakładce dzieci w wieku powyżej 36 miesięcy, zdjąć pasy zabezpieczające (schować je do schowków pod siedziskiem) i tylne oparcie.

• **OSTRZEŻENIE:** Przed użyciem sprawdzić, czy systemy mocowania do krzesła są założone i prawidłowo wyregulowane.

• **OSTRZEŻENIE:** Przed użytkowaniem sprawdzić zawsze, czy nakładka jest zamocowana do krzesła w bezpieczny i stabilny sposób.

• **OSTRZEŻENIE:** Nie używać nakładki na taboretach czy ławkach.

• **OSTRZEŻENIE:** Nakładki używać w konfiguracji najniższej: nogi nie mogą być wysunięte.

- Minimalne wymiary krzesła zalecane do użytkowania tego wyrobu wynoszą: szerokość siedziska 370 mm; głębokość siedziska 350 mm; wysokość oparcia 215 mm.
- Upewnić się, czy krzesło, na którym jest zamontowana nakładka znajduje się w miejscu, gdzie dziecko nie może odepchnąć się nóżkami od stołu lub od innego elementu. Mogłoby to spowodować wywrócenie krzesła, na którym jest zamontowana nakładka.
- Nie używać nakładki, jeżeli jakkolwiek jej część jest uszkodzona, zerwana lub brakująca.
- Nie stosować akcesoriów ani części zamiennych innych, niż dostarczone i/lub dopuszczone przez producenta.
- Nigdy nie montować nakładki na krzesłach niestabilnych lub uszkodzonych, na krzesłach składanych, bujanych lub wyposażonych w podłokietniki.
- Nie zezwalać, by z nakładki korzystało jednocześnie kilkoro dzieci.
- Przed zamocowaniem nakładki do siedziska krzesła zawsze sprawdzać, czy posadzka i siedzisko są idealnie poziome. Nie montować produktu na krzesłach stojących na pochyłej posadzce.
- Nie dopuszczać, aby inne dzieci bawiły się bez nadzoru w pobliżu nakładki na krzesło.
- Nakładkę mogą rozkładać, regulować i składać wyłącznie osoby dorosłe.
- Podczas rozkładania i składania upewnić się, czy dziecko znajduje się w odpowiedniej odległości.
- Podczas regulacji upewnić się, czy ruchome części nakładki nie doty-

kają ciała dziecka.

- Nie rozkładać ani nie składać nakładki, jeżeli siedzi na niej dziecko.
- Nie zakładać produktu na krzeselko do karmienia.
- Nie używać produktu do przewożenia dziecka w samochodzie.
- Używanie produktu na podwyższonych powierzchniach jest niebezpieczne.
- Nigdy nie pozostawiać na nakładce małych przedmiotów, które dziecko mogłoby połknąć.
- Nie używać nakładki w pobliżu sznurów do firan, okien czy źródeł ciepła.
- Nigdy nie używać produktu do utrzymywania dziecka na powierzchni wody lub jako fotelika do zabawy w basenie.
- Nie używać nakładki na krzesło bezpośrednio na podłodze.
- Przedłużone wystawianie produktu na działanie promieni słonecznych może spowodować przebarwienie materiałów, z których został wykonany.
- Nie używać nakładki na krzesło bez wypełnienia siedziska i/lub oparcia.
- Po dłuższym wystawieniu produktu na działanie wysokiej temperatury odczekać kilka minut przed posadzeniem na nim dziecka.
- Kiedy nakładka nie jest używana, przechowywać ją w miejscu niedostępnym dla dzieci.

MONTAŻ I UŻYTKOWANIE 36-60 mies.

OSTRZEŻENIE: Aby można było używać nakładki w tej konfiguracji i w sposób bezpieczny dla dziecka, nie wysuwać nóg (J). Nakładka musi być całkowicie obniżona.

Aby używać nakładki w takiej konfiguracji, wykonać czynności opisane poniżej:

19. Zdjąć blat w sposób opisany w punkcie 2.

20. Naciśnąć przycisk (D) znajdujący się z tyłu i zdjąć oparcie (A), a następnie przestawić oparcie do przodu nakładki, ciągle trzymając wciśnięty przycisk (D). Teraz, kiedy oparcie

jest ustawione poziomo, można je wyjąć wysuwając wypustkę (S) z wgłębienia (T) (rys. 25). Teraz można zwolnić przycisk (D).

OSTRZEŻENIE: Kiedy oparcie i blat nie są używane, przechowywać je poza zasięgiem dzieci.

21. W takiej konfiguracji, po wyjęciu wypełnienia siedziska (R) w sposób opisany w punkcie 15, trzeba schować pasy zabezpieczające (pas brzuszny) dziecko (E) do schowków (Z) w ramie siedziska (rys. 26-27).

22. Ponownie zamocować wypełnienie (R) na ramie i sprawdzić, czy również pas kroczyzny jest dobrze włożony do schowka (rys. 26).

23. Aby unieruchomić nakładkę, wykonać czynności opisane w punkcie 5 (rys. 28-29).

OSTRZEŻENIE: Na końcu trzeba mocniej pociągnąć wolne końce pasów (M) i (I), i wyregulować ich długość tak, aby były mocno naciągnięte, i aby nakładka była solidnie zamocowana do krzesła.

OSTRZEŻENIE: Upewnić się, że nakładki antypoślizgowe (L) dobrze przylegają do powierzchni siedziska krzesła.

OSTRZEŻENIE: Aby prawidłowo i bezpiecznie używać pasów mocujących, upewnić się, że nie są one skręcone.

ZŁOŻENIE I TRANSPORT

OSTRZEŻENIE: Podczas składania nakładki na krzesło upewnić się, że dzieci znajdują się w odpowiedniej odległości.

Uwaga: zdjąć dziecko z nakładki przed jej złożeniem i wykonaniem poniższych czynności:

24. Rozpiąć sprzączki pasów dolnych (I) i tylnych (M) i zdjąć produkt z krzesła (rys. 30).

25. Zapiąć sprzączki obu pasów. Teraz nacisnąć przycisk odblokowania pasów (P), znajdujący się pod nakładką, co ułatwi prawidłowe zwinięcie pasów (fig. 31).

26. Aby skończyć, zablokować zwijanie pasów przyciskiem blokady (O) (rys.32). W ten sposób można wykorzystać pasy do przenoszenia nakładki, co zapobiegnie jej upadkowi pod własnym ciężarem (rys. 33).

Aby to zrobić, można w razie potrzeby wyregulować długość pasów.

GWARANCJA

Produkt jest objęty gwarancją w zakresie wszystkich wad, które dotyczą niezgodności z umową w normalnych warunkach użytkowania odpowiadających wymaganiom przewidzianym w instrukcji użytkowania. Gwarancja nie będzie miała natomiast zastosowania w przypadku uszkodzeń powstałych w wyniku niewłaściwego użytkowania, zużycia lub przypadkowych zdarzeń. Odnośnie czasu trwania gwarancji obejmującej wady dotyczące niezgodności z umową należy odnieść się do przepisów prawa krajowego, jakie mają zastosowanie w kraju zakupu, jeśli dotyczy.

BİLEŞENLER/PARÇALAR

- A) Sırt desteği
- B) Koltuk
- C) Kolçaklar
- D) Sırt desteği serbest bırakma düğmesi
- E) Üç noktali emniyet kemeri
- F) Sökülebilir tepsi
- G) Tepsi desteği merkezi sabitleme düğmesi
- H) Tepsi sabitleme dengeleyicileri ve pim
- I) Alt bağlama kayışları
- J) Yüksekliği ayarlanabilir bacaklar
- K) Yükseklik ayarlama düğmeleri
- L) Kaymaz destekli ayaklar
- M) Arka bağlama kayışları
- N) Taşıma amaçlı sap
- O) Geri çekilebilir kayış kilitleme düğmesi
- P) Geri çekilebilir kayış serbest bırakma düğmesi
- Q) Sırt desteği minder
- R) Koltuk minder
- S) Sırt desteği sabitleme elemanı geçme parçası
- T) Sırt desteği sabitleme elemanı yuvası
- U) Alt sabitleme sistemi toka serbest bırakma düğmesi
- V) Kumaş yapıya sabitleyen geçme parçalar
- Z) Emniyet kemeri saklama bölmesi

TEMİZLİK VE BAKIM ÖNERİLERİ

Temizlik ve bakım işlemleri yalnızca bir yetişkin tarafından yapılmalıdır.

Plastik kısımları suya batırılmış yumuşak bir bezle siliniz. Keskinlikle aşındırıcı ürünler veya çözücüler kullanmayınız.

Sandalyeye monte edilebilir koltuğun sürtünme yüzünden doğru işleyişinin bozulmasını önlemek için; tüm hareketli parçalardan tozun ve kirin temizlendiğinden emin olunuz.

Tepsi bulaşık makinesinde yıkanabilir.

Kumaş kısımları suya batırılmış yumuşak bir bezle siliniz.

UYARI: Sandalyeye monte edilebilir koltuğun kusursuz işlev göstermesini sağlamak için; çocuk emniyet kemeri saklama bölmelerini daima temiz tutunuz ve koltuk şasesindeki yuvalara gıda veya pislik girmesini önleyiniz.

UYARI KULLANIM 6-36 ay ÖNEMLİ İLERİDE BAŞVURMAK İÇİN SAKLAYINIZ.

UYARI: KULLANMAYA BAŞLAMADAN ÖNCE ÜRÜNÜN TÜM PLASTİK POŞETLERİ VE AMBALAJ MALZEMELERİNİ ÇIKARIP ATINIZ VE BUNLARI ÇOCUKLARIN ULAŞAMAYACAKLARI YERLERDE SAKLAYINIZ.

UYARILAR

• **UYARI:** Çocuğu asla yalnız bırakmayınız.

- **UYARI:** Daima bağlama sistemlerini kullanınız ve doğru olarak takıldıklarından emin olunuz.
- Çocuğunuzun güvenliğini garantilemek için, emniyet kemerinin ve kumaş bacak arası kayışının kullanılması gerekmektedir. tek başına oyun tepsi çocuğunuzun güvenliğini garanti etmez. Daima emniyet kemerlerini kullanınız.
- **UYARI:** Kullanmadan önce, koltuğun bağlama sistemlerinin düzgünce takılmış ve ayarlanmış olduğunu kontrol ediniz.
- **UYARI:** Kullanmadan önce, yetişkin sandalyesine monte edilebilir koltuğun sağlamlığını ve dengesini kontrol ediniz.
- **UYARI:** Sandalyeye monte edilebilir bu koltuğu, tabure veya bankların üzerinde kullanmayınız.
- **UYARI:** Bu ürün, yardım almadan düzgün oturabilen (6 aylıktan) 3 yaşa kadar olan veya maksimum 15 kg. ağırlığındaki çocuklar için uygundur.
- **UYARI:** Çocuğunuzun güvenliği için, üst sırt desteğini sökmeyiniz.
- Bu ürünü kullanırken, yetişkin sandalyesinin tavsiye edilen minimum boyutları şunlardır: Oturma yerinin genişliği 370 mm; Oturma yerinin derinliği 350 mm; sırt dayanağının yüksekliği 215 mm.
- Sandalyeye monte edilebilir koltuğun yerleştirildiği yetişkin sandalyesinin, çocuğun kendini itmek için ayaklarını masaya veya başka herhangi bir yapıya yaslamasına imkan veren bir pozisyonda olmadığından emin olunuz; aksi durumda, sandalyeye monte edilebilir koltuğu destekleyen yetişkin sandalyesi devrilebilir.

- Herhangi bir parçası kırık, kopmuş veya eksik ise, sandalyeye monte edilebilir koltuğu kullanmayınız.
- Üretici tarafından onaylananların haricindeki aksesuarları veya değiştirme parçalarını kullanmayınız.
- Sandalyeye monte edilebilir koltuğu; kırık veya dengesiz sandalyelerde, katlanır sandalyelerde, sallanan sandalyelerde veya kolçaklı sandalyelerde kesinlikle kullanmayınız.
- Sandalyeye monte edilebilir koltuğu bir defada birden fazla çocuk için kullanmayınız.
- Sandalyeye monte edilebilir koltuğu sandalyeye bağlamadan önce, zeminin ve sandalyenin oturma yerinin tamamen yatay olduğunu daima kontrol ediniz; ürünü, eğimli bir yüzeye yerleştirilmiş sandalyelere kesinlikle monte etmeyiniz.
- Başka çocukların sandalyeye monte edilebilir koltuğun yakınında denetimsiz olarak oynamasına izin vermeyiniz.
- Yükseltici koltuğu açma, kapatma ve ayarlama işlemleri; yalnızca bir yetişkin tarafından gerçekleştirilmelidir.
- Puseti açma kapatma ve ayarlama işlemleri sırasında çocuğun yeterince uzakta olmasına dikkat ediniz.
- Ayarlama işlemleri sırasında, yükseltici koltuğun hareketli kısımlarının çocuğun vücuduna değmediğinden emin olunuz.
- Üstünde çocuk otururken, yükseltici koltuğu açıp kapatmayınız.
- Ürünü, mama sandalyelerine monte etmeyiniz.
- Ürünü, çocuğun otomobilde yolculuk etmesi için kullanmayınız.
- Bu ürünün yüksek bir yüzey üzerinde kullanılması tehlikelidir.

- Çocuk tarafından yutulabilecek küçük cisimleri, sandalyeye monte edilebilir koltukta bırakmayınız.
- Sandalyeye monte edilebilir koltuğu; perde kordonlarının, pencerelerin veya ısı kaynaklarının yakınında kullanmayınız.
- Ürünü, kesinlikle yüzme havuzunda yüzme yardımcısı veya yüzer sandalye olarak kullanmayınız.
- Sandalyeye monte edilebilir koltuğu doğrudan zemin üzerine konmuş şekilde kullanmayınız.
- Sandalyeye monte edilebilir koltuğu, koltuk minderi ve/veya sırt desteği minderi olmadan kullanmayınız.
- Uzun süreler boyunca doğrudan güneş ışığına maruz kalması, kumaşın renklerinin solmasına neden olabilir.
- Ürün uzun süre yüksek sıcaklığa maruz kalmışsa, çocuğunuzu içine yerleştirmeden önce birkaç dakika bekleyiniz.
- Kullanılmadığı zamanlarda, sandalyeye monte edilebilir koltuk, çocukların erişiminden uzak tutulmalıdır.

MONTAJ VE KULLANIM 6-36 ay

Ambalaj açıldığında; sandalyeye monte edilebilir koltuk, kayışları ilgili tokalara sabitlenmiş şekilde, tamamen kompakt durumda olacaktır. Montaj için; alt kayışların (U) serbest bırakma düğmesine bastıktan sonra, aşağıdaki işlemleri gerçekleştiriniz:

1. Alt ve üst kayışlar (I) ile (M)'yi serbest bırakınız (şek. 2);
2. Oyun tepsisini (F) kolçaklardan (C) yukarıya çekerek, sandalyeye monte edilebilir koltuktan kurtarınız (şek. 3);
3. Düğmeyi (D) basılı tutarak, sırt desteğini (A) yukarıya kaldırınız (şek. 4) ve birleştiğini gösteren "Klik" sesini duyunca kadar, dikey konumda sabitleyiniz (şek. 4). Sırt desteği serbest bırakma düğmesinin (D) tamamen yuvasından çıktığından emin olarak, sırt desteğinin doğru şekilde birleştirilmesini sağlayınız.
4. Yükseltici koltuk, 3 farklı yükseklikte ayarlanabilir.

UYARI: Yükseklik ayarı; sandalyeye monte edilebilir koltukta çocuk yokken yapılmalıdır.

Kolçakların (C) altında bulunan iki yükseklik ayarlama düğmesine (K) aynı anda basınız ve istenen yüksekliğe gelinceye kadar, bacakları (J) yükseltiniz (şek. 5).

Yükseklik seçilince, iki düğmeyi serbest bırakınız ve bacakla-

rın (J) aynı yükseklikte kilitlendiğinden emin olunuz.

UYARI: Sandalyeye monte edilebilir koltuğun dengesinin bozulmasını önlemek için; bacaklar aynı yüksekliğe ayarlanmalıdır.

Yüksekliği azaltmak için, düğmeleri (K) basılı tutunuz ve istenen konuma ulaşıncaya kadar, bacakları (J) yapının içerisine kaydırmak için yapıyı aşağıya itiniz (şek. 6).

5. Koltuğu, yetişkin sandalyesinin üzerine yerleştiriniz (şek. 7); bu ürünü kullanmak için, yetişkin sandalyesi şekil 8'de belirtilen gerekli minimum ebatlara sahip olmalıdır. Arka sabitleme kayışlarını (M), yetişkin sandalyesinin sırt dayanağının arkasından; alt sabitleme kayışlarını (I) ise oturma yerinin çevresinden geçirerek takınız (şek. 9); doğru birleştirmeyi gösteren "Klik" sesini duyduğunuzdan emin olunuz. Koltuğu, yetişkin sandalyesine sağlamca takmak amacıyla; sabitleme kayışlarının kaymasını engellemek için, koltuk merkezinin önüne yerleştirilmiş olan geri çekilebilir kayış kilitleme düğmesine (O) basınız (şek. 10).

UYARI: Ardından, kayışlar (M) ile (I)'nin serbest uçları, uzunluğu ayarlamak için çekilmelidir; böylece iyice gergin hale gelirler ve sandalyeye monte edilebilir koltuk, yetişkin sandalyesine iyice sabitlenmiş olur (şek. 11).

UYARI: Kaymaz ayakların (L), yetişkin sandalyesinin oturma yerine sağlamca yerleştiğinden emin olunuz.

UYARI: Sabitleme kayışlarının kıvrılıp bükülmemiş olduğunu daima kontrol ediniz.

6. Koltuk, yetişkin sandalyesine ve sandalyenin sırt dayanağına sağlamca takıldıktan sonra; çocuk, aşağıdaki adımlar takip edilerek koltuğa oturtulabilir:

a. Üç noktalı emniyet kemerinin (E) tokalarını serbest bırakınız (şek. 12).

b. Çocuğu, yükseltici koltuğun üzerine yerleştirerek emniyet kemeriyle bağlayınız (şek. 13). Kemerlerin ve tokanın düzgünce takılmış olduğunu kontrol ediniz. Kayışların uzunluğunu çocuğun vücuduna en iyi uyacak şekilde ayarlayınız.

7. Oyun tepsisini kolçaklardan (C) dışarıya çekerek, sandalyeye monte edilebilir koltuğa uygulayınız ve sandalyenin her iki yanından, merkezi sabitleme pimi (H) ile sabitleyiniz (şek. 14). Merkezi sabitleme piminin yanlarında bulunan dengeleyiciler, tepsiyi dengelemek için kullanılır; tepsinin, merkezi sabitleme pimine en az bir noktadan sabitlendiğinden emin olunuz ve kesinlikle yalnızca dengeleyicileri kullanmakla yetinmeyiniz (şekil 15). Oyun tepsisi, 3 farklı pozisyonda ayarlanabilir.

KATLAMA VE TAŞIMA

Çocuğu, sandalyeye monte edilebilir koltuktan alınız ve aşağıdaki adımları izleyiniz:

8. Madde 2'de açıklandığı gibi, ilgili yan saplardan dışarıya çekerek tepsiyi çıkarınız.

9. Sarılabilir kayışların kilidini, düğmeye (P) basarak devre dışı bıraktıktan sonra, ürünü koltuktan sökmek için alt (I) ve arka (M) kayışların tokalarını açınız (şek. 16).

10. Ürün, yatırma pozisyonundan daha farklı bir yükseklikte kullanıldığında, madde 4'te verilen talimatlar izlenerek tekrar minimum yüksekliğe getirilmelidir.

11. Her iki kayışın tokalarını kapatınız; bu noktada, kayışları doğru olarak sarmak için, sandalyeye monte edilebilir koltuğun altına yerleştirilmiş olan kayışları (P) serbest bırakmak üzere düğmeye basınız (şek. 17).

12. Sırt desteği serbest bırakma düğmesine (D) basınız; sırt desteğini (A) aşağıya çekerek, tamamen kapatma pozisyonuna getiriniz (şek. 18).

13. Taşıma için kompakt hale getirmek üzere, oyun tepsisini dengeleyicilere (H) sabitleyiniz.

14. Sandalyenin kapatılmasını tamamlamak için, kilitleme düğmesine (O) basarak kayışların sarılmasını engelleyiniz (şek.19). Böylece, ağırlığı yüzünden düşmesini engellemek için, sandalyeyi taşıamak üzere kayışların kullanılması mümkün olur (şek. 20).

Bu amaçla, kayışların uzunluğunu gereken şekilde ayarlayınız.

KUMAŞ KISIMLARIN ÇIKARILMASI

Sandalyeye monte edilebilir koltuğun doğru şekilde ve düzgünce temizlenmesi için, sırt desteği (Q) ve koltuk (R) minderlerinin çıkarılması mümkündür.

Bunun için, aşağıdaki talimatları izleyiniz:

15. Sırt desteği minderini çıkarmak için, minderin (Q) arkasından yer alan esnek parçaları (şek. 21), şasedeki delikten kurtarınız.

16. Minderin (Q) takmak için, madde 15'te gösterilen prosedürü tersinden takip ederek, esnek parçaları ilgili deliklere geçirin (şek.22).

17. Koltuk minderini (R) çıkarmak için, minderin (R) arkasından yer alan esnek parçaları koltuktaki delikten kurtarınız ve bacak arası kayışını çıkarınız (şek. 23/24).

18. Koltuğun kumaş kısmını takmak için, bacak arası kayışını minderdeki yuvadan geçirin ve madde 17'te gösterilen prosedürü tersinden takip ediniz.

UYARI KULLANIM 36-60 ay ÖNEMLİ! İLERİDE BAŞVURMAK İÇİN SAKLAYINIZ.

UYARI: KULLANMAYA BAŞLAMADAN ÖNCE ÜRÜNÜN TÜM PLASTİK POŞETLERİ VE AMBALAJ MALZEMELERİNİ ÇIKARIP ATINIZ VE BUNLARI ÇOCUKLARIN ULAŞAMAYACAKLARI YERLERDE SAKLAYINIZ.

UYARILAR

• **UYARI:** Bu ürün, maksimum 23 ağırlığında olup; 36 ila 60 aylık çocuklar için tasarlanmıştır.

• **UYARI:** Sandalyeye monte edilebilir koltuğu, 36 aydan büyük yaştaki çocuklar için kullanmak amacıyla; emniyet kemerini (koltuk minderinin altındaki ilgili bölmelere geri yerleştirerek) ve arka sırt desteğini çıkarınız.

• **UYARI:** Kullanmadan önce, koltuğun bağlama sistemlerinin düzgünce takılmış ve ayarlanmış oldu-

ğunu kontrol ediniz.

- **UYARI:** Kullanmadan önce, yetişkin sandalyesine monte edilebilir koltuğun sağlamlığını ve dengesini kontrol ediniz.
- **UYARI:** Sandalyeye monte edilebilir bu koltuğu, tabure veya bankların üzerinde kullanmayınız.
- **UYARI:** Sandalyeye monte edilebilir koltuğu, en alçak yapılandırmada kullanınız: bacaklar dışarı çıkarılmayacaktır.
- Bu ürünü kullanırken, yetişkin sandalyesinin tavsiye edilen minimum boyutları şunlardır: Oturma yerinin genişliği 370 mm; Oturma yerinin derinliği 350 mm; sırt dayanağının yüksekliği 215 mm.
- Sandalyeye monte edilebilir koltuğun yerleştirildiği yetişkin sandalyesinin, çocuğun kendini itmek için ayaklarını masaya veya başka herhangi bir yapıya yaslamasına imkan veren bir pozisyonda olmadığından emin olunuz; aksi durumda, sandalyeye monte edilebilir koltuğu destekleyen yetişkin sandalyesi devrilebilir.
- Herhangi bir parçası kırık, kopmuş veya eksik ise, sandalyeye monte edilebilir koltuğu kullanmayınız.
- Üretici tarafından onaylananların haricindeki aksesuarları veya değiştirme parçalarını kullanmayınız.
- Sandalyeye monte edilebilir koltuğu; kırık veya dengesiz sandalyelerde, katlanır sandalyelerde, sallanan sandalyelerde veya kolçaklı sandalyelerde kesinlikle kullanmayınız.
- Sandalyeye monte edilebilir koltuğu bir defada birden fazla çocuk için kullanmayınız.
- Sandalyeye monte edilebilir koltuğu sandalyeye bağlamadan önce, zeminin ve sandalyenin oturma

yerinin tamamen yatay olduğunu daima kontrol ediniz; ürünü, eğimli bir yüzeye yerleştirilmiş sandalyelere kesinlikle monte etmeyiniz.

- Başka çocukların sandalyeye monte edilebilir koltuğun yakınında dene-timsiz olarak oynamasına izin ver-meyiniz.
- Yükseltici koltuğu açma, kapatma ve ayarlama işlemleri; yalnızca bir yetişkin tarafından gerçekleştiril-melidir.
- Puseti açma kapatma ve ayarlama işlemleri sırasında çocuğun yeterince uzakta olmasına dikkat ediniz.
- Ayarlama işlemleri sırasında, yükseltici koltuğun hareketli kısımlarının çocuğun vücuduna değmediğinden emin olunuz.
- Üstünde çocuk oturuyorken, yükseltici koltuğu açıp kapatmayınız.
- Ürünü, mama sandalyelerine monte etmeyiniz.
- Ürünü, çocuğun otomobilde yolcu-luk etmesi için kullanmayınız.
- Bu ürünün yüksek bir yüzey üzerinde kullanılması tehlikelidir.
- Çocuk tarafından yutulabilecek küçük cisimleri, sandalyeye monte edilebilir koltukta bırakmayınız.
- Sandalyeye monte edilebilir koltuğu; perde kordonlarının, pencerelerin veya ısı kaynaklarının yakınında kullanmayınız.
- Ürünü, kesinlikle yüzme havuzunda yüzme yardımcısı veya yüzer sandalye olarak kullanmayınız.
- Sandalyeye monte edilebilir koltuğu doğrudan zemin üzerine konmuş şekilde kullanmayınız.
- Uzun süreler boyunca doğrudan güneş ışığına maruz kalması, kumaşın renklerinin solmasına neden olabilir.

- Sandalyeye monte edilebilir koltuğu, koltuk minderi ve/veya sırt desteği minderi olmadan kullanmayınız.
- Ürün uzun süre yüksek sıcaklığa maruz kalmışsa, çocuğunuzu içine yerleştirmeden önce birkaç dakika bekleyiniz.
- Kullanılmadığı zamanlarda, sandalyeye monte edilebilir koltuk, çocukların erişiminden uzak tutulmalıdır.

MONTAJ VE KULLANIM 36-60 ay:

UYARI: Sandalyeye monte edilebilir koltuğu bu yapılandırma kullanmak ve çocuğun güvenliğini sağlamak için; bacaklar (J) dışarı çıkarılmayacaktır ve sandalyeye monte edilebilir koltuk tamamen aşağıya indirilmiş olmalıdır. Ürünü bu yapılandırmada kullanmak için, aşağıdaki adımları izleyiniz:

19. Madde 2'de belirtilen şekilde oyun tepsisini çıkarınız.
20. Arkadaki düğmeye (D) basarak sırt desteğini (A) çıkarınız ve sırt desteğini sandalyenin ön tarafına doğru çeviriniz; düğmeyi (D) basılı tutmaya dikkat ediniz. Bu noktada, sırt desteği yatay konuma geldiğinde; geçme parça (S), ilgili yuvadan (T) çıkarılmak suretiyle sırt desteğinin sökülmesi mümkün olur (şek. 25). Düğme (D) şimdi serbest bırakılabilir.

UYARI: Kullanılmadığı zamanlarda, sırt desteğini ve oyun tepsisini çocuğun ulaşamayacağı bir yerde muhafaza ediniz.

21. Bu yapılandırmada, madde 15'te belirtilen şekilde koltuk minderini (R) çıkardıktan sonra, çocuk emniyet kemerleri (E) (bel kayışı), koltuk şasesindeki ilgili bölmelere (Z) geri yerleştirilmelidir (şek. 26-27).

22. Minderi tekrar (R) takarak, bacak arası kayışının da saklama bölmesine düzgünce yerleştirildiğinden emin olunuz (şek. 26).

23. Koltuğu sandalyeye takmak için, madde 5'te belirtilen adımları izleyiniz (şek. 28-29).

UYARI: Ardından, kayışlar (M) ile (I)'nin serbest uçları, uzunluğu ayarlamak için çekilmelidir; böylece iyice gergin hale gelirler ve koltuk, sandalyeye iyice sabitlenmiş olur.

UYARI: Kaymaz ayakların (L), sandalyenin oturma yerine sağlamca yerleştiğinden emin olunuz.

UYARI: Sabitleme kayışlarının doğru ve güvenli işlev göstermesi için, kıvrılıp bükülmediklerinden emin olunuz.

KATLAMA VE TAŞIMA

UYARI: Sandalyeye monte edilebilir koltuğun kapatılması sırasında, çocukların güvenli bir mesafede bulunduğundan emin olunuz.

Uyarı sandalyeye monte edilebilir koltuğu kapatmadan önce, çocuğu koltuktan alınız ve aşağıdaki adımları izleyiniz:

24. Ürünü koltuktan sökmek için, alt ve üst kayışlar (I) ile (M)'nin tokalarını açınız (şek. 30).

25. Her iki kayışın tokalarını kapatınız; bu noktada, kayışları doğru olarak sarmak için, sandalyeye monte edilebilir koltuğun altına yerleştirilmiş olan kayışları (P) serbest bırakmak

üzere düğmeye basınız (şek. 31).

26. İşlemi tamamlamak için, kilitleme düğmesine (O) basarak kayışların sarılmasını engelleyiniz (şek.32). Böylece, ağırlığı yüzünden düşmesini engellemek için, sandalyeyi taşımak üzere kayışların kullanılması mümkün olur (şek. 33). Bu amaçla, kayışların uzunluğunu gereken şekilde ayarlayınız.

GARANTİ

Ürün, kullanım talimatlarında belirtilen normal kullanım koşullarında uygunluğa ilişkin tüm kusurlara karşı garanti edilmiştir. Bu nedenle garanti, hatalı kullanım, aşınma veya kazara meydana gelen olaylardan kaynaklanan hasarlar durumunda geçerli değildir. Uygunluğa ilişkin kusurlara dair garantinin süresi için, mevcut olan durumlarda lütfen satın alınan ülkede geçerli ulusal kanunların özel hükümlerine bakınız.

КОМПОНЕНТЫ

- A) Спинка
- B) Сиденье
- C) Подлокотники
- D) Кнопка расцепления спинки
- E) Трехточечные ремни безопасности
- F) Съёмный столик
- G) Опоры для крепления столика
- H) Штифт и стабилизаторы крепления столика
- I) Нижние крепежные ремни
- J) Регулируемые по высоте ножки
- K) Кнопки для регулировки высоты
- L) Ножки с противоскользящим покрытием
- M) Задние крепежные ремни
- N) Ручка для переноски
- O) Кнопка блокировки втягивающихся ремней
- P) Кнопка разблокировки втягивающихся ремней
- Q) Набивка спинки
- R) Набивка сиденья
- S) Крепежная вставка спинки
- T) Паз крепления спинки
- U) Кнопка разблокировки замка нижней крепежной системы
- V) Крепежные тканевые вставки структуры
- Z) Пазы ремней безопасности

РЕКОМЕНДАЦИИ ПО ОЧИСТКЕ И УХОДУ

Очистка и уход выполняются только взрослыми. Очищайте пластмассовые части слегка увлажненной в воде тряпкой. Запрещается использовать растворители или абразивные средства.

В целях предупреждения трения, которое может сказаться на соответствующем функционировании изделия, следует убедиться, что на его пластмассовых частях нет грязи и пыли.

Столик можно мыть в посудомоечной машине.

Очищайте тканевые части слегка увлажненной в воде тряпкой.

ВНИМАНИЕ: В целях гарантии оптимального функционирования стульчика-бустера, обеспечьте чистоту пазов ремней безопасности ребенка, предупреждая попадание продуктов питания в отверстия на раме сиденья.

ВОЗРАСТ РЕБЕНКА 6-36м

ВАЖНО: СОХРАНИТЕ ЭТИ ИНСТРУКЦИИ НА БУДУЩЕЕ.

ВНИМАНИЕ: ПЕРЕД ИСПОЛЬЗОВАНИЕМ СНИМИТЕ И ВЫБРОСЬТЕ ИМЕЮЩИЕСЯ ПЛАСТИКОВЫЕ ПАКЕТЫ И ОСТАЛЬНЫЕ КОМПОНЕНТЫ УПАКОВКИ. В ЛЮБОМ СЛУЧАЕ, ХРАНИТЕ ИХ В НЕДОСТУПНОМ ДЛЯ ДЕТЕЙ МЕСТЕ.

ПРЕДУПРЕЖДЕНИЯ

- **ВНИМАНИЕ:** Никогда не оставляйте ребёнка без присмотра.
- **ВНИМАНИЕ:** Обязательно используйте системы удержания ребёнка. Проверяйте их правильное крепление.
- Обязательно используйте ремни безопасности и тканевый разделительный ремень для ног, так как они гарантируют безопасность ребёнка. Сам по себе столик не гарантирует надёжного удержания ребёнка. Обязательно используйте ремни безопасности.
- **ВНИМАНИЕ:** Перед использованием проверьте, что системы крепления к стулу монтированы и отрегулированы соответствующим образом.
- **ВНИМАНИЕ:** Перед использованием обязательно проверяйте безопасность и устойчивость стульчика-бустера, установив его на обычный стул для взрослых.
- **ВНИМАНИЕ:** Не используйте этот стульчик-бустер на табуретках или скамьях.
- **ВНИМАНИЕ:** Это изделие предназначено для детей, которые в состоянии сидеть самостоятельно (приблизительно 6 месяцев) возрастом до 3 лет или весом до 15 кг.
- **ВНИМАНИЕ:** В целях гарантии безопасности ребенка, не убирайте верхнюю спинку.
- Минимальные габаритные размеры стула для взрослых, на который должен устанавливаться стульчик-бустер: ширина сиденья 370 мм; глубина сиденья 350 мм; высота спинки 215 мм.
- Убедитесь в том, что стул для

взрослых, на который устанавливается стульчик-бустер, расположен в таком положении, где ребёнок не сможет оттолкнуться ногами от стола или от других предметов с последующим опрокидыванием стула с установленным на нем стульчиком-бустером.

- Не используйте стульчик-бустер с поломанными, вырванными или недостающими частями.
- Не используйте аксессуары или запасные части, если они не одобрены производителем.
- Ни в коем случае не используйте стульчик-бустер на неустойчивых или поломанных стульях, складных стульях, стульях-качалках или стульях с подлокотниками.
- Запрещается усаживать на стульчик-бустер нескольких малышей одновременно.
- Прежде чем закрепить стульчик-бустер на сиденье, обязательно проверьте горизонтальное положение пола и сиденья стула. Не устанавливайте изделие на стул, если пол не ровен или находится под уклоном.
- Не позволяйте детям играть возле стульчика-бустера без присмотра.
- Действия по раскрытию, регулировке и складыванию стульчика-бустера должны выполняться только взрослыми лицами.
- Во время действия по складыванию или раскладыванию изделия следите за тем, чтобы ребенок не находился поблизости.
- Во время регулировки стульчика-бустера следите, чтобы его подвижные части не касались ребёнка.

- Не раскладывайте и не складывайте стульчик, когда в нем находится ребенок.
- Не устанавливайте изделие на стульчик для кормления.
- Не перевозите ребёнка в стульчике-бустере во время автомобильных поездок.
- Опасно использовать это изделие на приподнятых поверхностях.
- Не оставляйте на стульчике-бустере мелкие предметы во избежание их проглатывания ребёнком.
- Не используйте стульчик-бустер возле шнуров от портьер, окон или источников повышенного тепла.
- Ни в коем случае не используйте изделие в качестве спасательного круга или креслица для бассейна.
- Не используйте стульчик-бустер на полу.
- Не используйте стульчик-бустер без набивки сиденья и/или спинки.
- При длительном пребывании на солнце возможно изменение цвета изделия.
- При продолжительном пребывании изделия под воздействием высоких температур следует подождать несколько минут и только потом усаживать в него ребенка.
- Когда стульчик-бустер не используется, он должен храниться в недоступном для детей месте.

УСТАНОВКА И ПРИМЕНЕНИЕ 6-36 м

При открытии упаковки, стульчик-бустер полностью сложен, а ремни закреплены в соответствующие замки. Для установки после нажатия кнопки разблокировки

нижних ремней (U), следует выполнить следующие действия:

1. Отстегните нижние и задние крепежные ремни (I) и (M) (рис. 2);
2. Отстегните столик (F) от стульчика-бустера путем надавливания в наружную сторону на подлокотники (C) (рис. 3);
3. Поднимите спинку (A) (рис. 4), удерживая нажатой кнопку (D), и заблокируйте в вертикальном положении, пока не услышите "щелчок", подтверждающий блокировку (рис. 4). Убедитесь в соответствующей блокировке спинки, проверяя, что кнопка расцепления спинки (D) полностью извлечена из соответствующего гнезда.
4. Стульчик-бустер может занимать 3 различных положения по высоте.

ВНИМАНИЕ: Высадите ребенка из стульчика-бустера перед регулировкой высоты.

Одновременно нажмите две кнопки регулировки высоты (K), расположенные под подлокотниками (C), и выньте ножки (J) до выбора желаемой высоты (рис. 5).

После определения высоты, отпустите две кнопки, убедившись в том, что ножки (J) заблокированы на одной высоте.

ВНИМАНИЕ: Для того, чтобы не нарушить устойчивость стульчика-бустера, ножки должны быть отрегулированы на одной высоте.

Для снижения высоты, удерживайте кнопки (K) и протолкните структуру вниз, пропуская ножки (J) вовнутрь структуры (рис. 6) до достижения желаемого положения.

5. Установите стульчик-бустер на стул для взрослых (рис. 7); минимальные габаритные размеры стула для взрослых должны соответствовать тем, которые указаны на рисунке 8. Прикрепите задние крепежные ремни (M), проводя их с задней стороны спинки стула для взрослых, а нижние крепежные ремни (I) вокруг сиденья (рис. 9), "щелчок" указывает на соответствующее крепление.

Для надежного крепления стульчика-бустера к стулу для взрослых следует нажать кнопку блокировки втягивающихся ремней (O), расположенную с передней стороны по центру сиденья (рис. 10) для блокировки скольжения крепежных ремней.

ВНИМАНИЕ: Затем следует дополнительно натянуть свободный конец ремней (M) и (I) для регулировки длины, таким образом, чтобы они были хорошо натянуты, а стульчик-бустер был хорошо закреплен к стулу для взрослых (рис. 11).

ВНИМАНИЕ: Убедитесь, что противоскользящие ножки (L) тщательно прилегают к поверхности стула для взрослых.

ВНИМАНИЕ: Всегда проверяйте, что крепежные ремни не перекручены.

6. После крепления стульчика-бустера к сиденью и к спинке стула для взрослых, можно посадить ребенка, выполняя следующие операции:

a. Расцепите вилки трехточечных ремней безопасности (E) (рис. 12).

b. Усадите ребенка на стульчик-бустер и пристегните его ремнями безопасности (рис. 13). Проверьте, что вилки ремней безопасности тщательно закреплены. Отрегулируйте длину ремней, таким образом, чтобы они как можно лучше прилегли к телу ребенка.

7. Прикрепите столик к стульчику-бустеру, путем на-

давливания в наружную сторону на подлокотники (C), закрепите посредством центрального штифта сцепления (H), предусмотренного с обеих сторон стульчика-бустера (рис. 14). Стабилизаторы, предусмотренные с боковых сторон штифта сцепления, служат для обеспечения устойчивости столику; убедитесь, что столик закреплен, по меньшей мере, в одной точке к штифту сцепления, а не только к стабилизаторам (рис. 15). Столик может регулироваться в 3 различных положения.

СКЛАДЫВАНИЕ И ТРАНСПОРТИРОВКА

Выньте ребенка из стульчика-бустера и выполните следующие действия:

8. Открепите столик, надавливая на боковые рукоятки, как описано в п. 2.

9. После дезактивации блокировки наматываемых ремней путем воздействия на кнопку (P), откройте замки нижних I и задних ремней (M) для снятия изделия со стула (рис. 16).

10. Если изделие использовалось на высоте, отличающейся от нерабочего положения, следует привести изделие на минимальную высоту, следуя указаниям, приведенным в п. 4.

11. Закройте замки обоих ремней, затем нажмите кнопку разблокировки ремней (P), расположенную под сиденьем стульчика-бустера, для наматывания ремней соответствующим образом (рис. 17).

12. Нажмите кнопку расцепления спинки (D), натяните вниз спинку (A) полностью до положения складывания (рис. 18).

13. Закрепите столик к стабилизаторам (H), располагая его таким образом, чтобы максимально уменьшить габариты изделия для транспортировки.

14. Для завершения складывания стульчика-бустера, следует заблокировать переметку ремней путем воздействия на кнопку блокировки (O) (рис. 19). Таким образом, можно использовать ремни для переноски стульчика-бустера, избегая его падения под воздействием собственного веса (рис. 20).

В случае необходимости, можно отрегулировать ремни по длине.

СНЯТИЕ ТКАНЕВЫХ ДЕТАЛЕЙ

Для соответствующей и тщательной очистки стульчика-бустера можно снять набивку спинки (Q) и сиденья (R).

Для этого следует выполнять следующие инструкции:

15. Для снятия набивки спинки, отстегните резинки, расположенные с задней стороны набивки (Q) (рис. 21) от петель на раме.

16. Для крепления набивки (Q) выполняйте в обратном порядке инструкции, приведенные в п.15, вставляя резинки в специальные петли (рис.22).

17. Для снятия набивки сиденья (R), отстегните резинки, расположенные с задней стороны набивки (R), от петель на сиденье и снимите разделительный ремень между ног (рис. 23/24).

18. Для крепления тканевой части сиденья пропустите разделительный ремень между ног через отверстие на набивке и выполняйте в обратном направлении действия, указанные в п. 17.

ВОЗРАСТ РЕБЕНКА 36-60м ВАЖНО: СОХРАНИТЕ ЭТИ ИН- СТРУКЦИИ НА БУДУЩЕЕ.

ВНИМАНИЕ: ПЕРЕД ИСПОЛЬЗОВАНИЕМ СНИМИТЕ И ВЫБРОСЬТЕ ИМЕЮЩИЕСЯ ПЛАСТИКОВЫЕ ПАКЕТЫ И ОСТАЛЬНЫЕ КОМПОНЕНТЫ УПАКОВКИ. В ЛЮБОМ СЛУЧАЕ, ХРАНИТЕ ИХ В НЕДОСТУПНОМ ДЛЯ ДЕТЕЙ МЕСТЕ.

ПРЕДУПРЕЖДЕНИЯ

- **ВНИМАНИЕ:** Данное изделие предназначено для детей возрастом от 36 до 60 месяцев, максимальным весом 23 кг.
- **ВНИМАНИЕ:** Для использования стульчика-бустера детьми возрастом более 36 месяцев, уберите ремни безопасности (располагая их в специальные пазы под набивкой сиденья) и заднюю спинку.
- **ВНИМАНИЕ:** Перед использованием проверьте, что системы крепления к стулу монтированы и отрегулированы соответствующим образом.
- **ВНИМАНИЕ:** Перед использованием обязательно проверяйте безопасность и устойчивость стульчика-бустера, установив его на обычный стул для взрослых.
- **ВНИМАНИЕ:** Не используйте этот стульчик-бустер на табуретках или скамьях.
- **ВНИМАНИЕ:** Используйте стульчик-бустер в самой низкой конфигурации: ножки не должны быть извлечены.
- Минимальные габаритные размеры стула для взрослых, на который должен устанавливаться стульчик-бустер: ширина сиде-

нья 370 мм; глубина сиденья 350 мм; высота спинки 215 мм.

- Убедитесь в том, что стул для взрослых, на который устанавливается стульчик-бустер, расположен в таком положении, где ребёнок не сможет оттолкнуться ногами от стола или от других предметов с последующим опрокидыванием стула с установленным на нем стульчиком-бустером.
- Не используйте стульчик-бустер с поломанными, вырванными или недостающими частями.
- Не используйте аксессуары или запасные части, если они не одобрены производителем.
- Ни в коем случае не используйте стульчик-бустер на неустойчивых или поломанных стульях, складных стульях, стульях-качалках или стульях с подлокотниками.
- Запрещается усаживать на стульчик-бустер нескольких малышей одновременно.
- Прежде чем закрепить стульчик-бустер на сиденье, обязательно проверьте горизонтальное положение пола и сиденья стула. Не устанавливайте изделие на стул, если пол не ровен или находится под уклоном.
- Не позволяйте детям играть возле стульчика-бустера без присмотра.
- Действия по раскрытию, регулировке и складыванию стульчика-бустера должны выполняться только взрослыми лицами.
- Во время действия по складыванию или раскладыванию изделия следите за тем, чтобы ребенок не находился поблизости.
- Во время регулировки стульчи-

ка-бустера следите, чтобы его подвижные части не касались ребёнка.

- Не раскладывайте и не складывайте стульчик, когда в нем находится ребенок.
- Не устанавливайте изделие на стульчик для кормления.
- Не перевозите ребёнка в стульчике-бустере во время автомобильных поездок.
- Опасно использовать это изделие на приподнятых поверхностях.
- Не оставляйте на стульчике-бустере мелкие предметы во избежание их проглатывания ребёнком.
- Не используйте стульчик-бустер возле шнуров от портьер, окон или источников повышенного тепла.
- Ни в коем случае не используйте изделие в качестве спасательного круга или креслица для бассейна.
- Не используйте стульчик-бустер на полу.
- При длительном пребывании на солнце возможно изменение цвета изделия.
- Не используйте стульчик-бустер без набивки сиденья и/или спинки.
- При продолжительном пребывании изделия под воздействием высоких температур следует подождать несколько минут и только потом усаживать в него ребенка.
- Когда стульчик-бустер не используется, он должен храниться вне доступа детей.

УСТАНОВКА И ПРИМЕНЕНИЕ 36-60 м:

ВНИМАНИЕ: Для использования стульчика-бустера в данной конфигурации и гарантии безопасности ребенка, ножки (J) не должны выдвигаться, поэтому стульчик-бустер должен быть полностью опущен.

Для использования в данной конфигурации следует вы-

полнить описанные далее действия:

19. Снимите столик в соответствии с указаниями п.2.
20. Снимите спинку (A) путем воздействия на кнопку (D) с задней стороны, затем поверните спинку в переднюю сторону стульчика-бустера, удерживая кнопку (D). Когда спинка находится в горизонтальном положении, можно снять ее, извлекая вставку (S) из специального гнезда (T) (рис. 25). Теперь можно отпустить кнопку (D).

ВНИМАНИЕ: Когда он не используется, держите спинку и столик вне доступа детей.

21. В данной конфигурации необходимо после снятия набивки сиденья (R), в соответствии с указаниями п.15, расположить ремни безопасности (поясовой ремень) ребенка (E) в специальные пазы (Z), предусмотренные на раме сиденья (рис. 26-27).

22. Вновь прикрепите набивку (R) к раме, убедившись в правильном положении в соответствующем гнезде также и разделительного ремня между ног (рис. 26).

23. Для крепления стульчика-бустера к сиденью, необходимо выполнить операции, указанные в п. 5 (рис. 28-29).

ВНИМАНИЕ: Затем следует дополнительно натянуть свободный конец ремней (M) и (I) для регулировки длины, таким образом, чтобы они были хорошо натянуты, а стульчик-бустер был хорошо закреплен к стулу.

ВНИМАНИЕ: Убедитесь, что опорные противоскользящие ножки (L) тщательно прилегают к поверхности стула для взрослых.

ВНИМАНИЕ: Для надлежащего и безопасного функционирования крепежных ремней, следует проверить, что они не скручены.

СКЛАДЫВАНИЕ И ТРАНСПОРТИРОВКА

ВНИМАНИЕ: При складывании стульчика-бустера убедитесь, что дети находятся на соответствующем расстоянии.

Следует вынуть ребенка перед складыванием стульчика-бустера и выполнить следующие действия:

24. Откройте замки нижних (I) и задних ремней (M) для снятия изделия со стула (рис. 30).

25. Закройте замки обоих ремней, затем нажмите кнопку разблокировки ремней (P), расположенную под сиденьем стульчика-бустера, для наматывания ремней соответствующим образом (рис. 31).

26. Для завершения операции, следует заблокировать перенамотку ремней путем воздействия на кнопку блокировки (O) (рис.32). Таким образом, можно использовать ремни для переноски стульчика-бустера, избегая его падения под воздействием собственного веса (рис. 33).

В случае необходимости можно отрегулировать ремни по длине.

ГАРАНТИЯ

Изделие гарантируется на отсутствие дефектов соответствия при нормальных условиях использования, согласно указаний инструкций по эксплуатации. В любом случае, гарантия не будет действительна в случае ущерба, обусловленного несоответствующим использованием, изнашиванием или непредвиденными обстоятельствами. В отношении длительности гарантии на дефекты соответствия см.специальные положения национальных стандартов, применяемых в стране приобретения изделия, когда они предусмотрены.

КОМПОНЕНТИ

- A) Спинка
- B) Сидіння
- C) Підлокітники
- D) Кнопка для відкріплення спинки
- E) Триточкові ремені безпеки
- F) Знімний столик
- G) Опори для кріплення столика
- H) Вісь та стабілізатори кріплення столика
- I) Нижні кріпильні ремені
- J) Ніжки, які регулюються за висотою
- K) Кнопки для регулювання висоти
- L) Ніжки з протиковзним покриттям
- M) Задні кріпильні ремені
- N) Ручка для перенесення
- O) Кнопка блокування змотних ременів
- P) Кнопка розблокування змотних ременів
- Q) М'яка оббивка спинки
- R) М'яка оббивка сидіння
- S) Фіксуюча вставка спинки
- T) Місце фіксації спинки
- U) Кнопка розблокування пряжки нижньої системи кріплення
- V) Вставки для кріплення текстилю на каркасі
- Z) Отвори для ременів безпеки

РЕКОМЕНДАЦІЇ З ЧИЩЕННЯ ТА ДОГЛЯДУ

Операції з чищення та догляду мають виконуватися лише дорослою особою.

Очищайте пластикові частини зволоженою у воді ганчіркою. Ніколи не використовуйте розчинники або абразивні миючі засоби.

З метою уникнення потертостей, які можуть погіршити функціонування виробу, перевіряйте, щоб усі пластмасові ковзні деталі були очищені від пилу та бруду.

Столик можна мити в посудомийній машині.

Чистіть текстильні деталі зволоженою у воді ганчіркою.

УВАГА: Щоб гарантувати оптимальне функціонування стільчика-бустера, завжди тримайте в чистоті отвори для ременів безпеки дитини, уникаючи попадання їжі та бруду в щілини на каркасі сидіння.

ПОПЕРЕДЖЕННЯ ПРО ВИКОРИСТАННЯ (6-36 місяців)**ВАЖЛИВО! ЗБЕРІГАЙТЕ ДЛЯ ВИКОРИСТАННЯ В МАЙБУТНЬОМУ.**

УВАГА: ПЕРЕД ВИКОРИСТАННЯМ ЗНІМІТЬ Й ВИКИНЬТЕ ВСІ НАЯВНІ ПЛАСТИКОВІ ПАКЕТИ І РЕШТУ КОМПОНЕНТІВ УПАКОВКИ. В БУДЬ-ЯКОМУ РАЗІ, ЗБЕРІГАЙТЕ ЇХ В НЕДОСТУПНОМУ ДЛЯ ДІТЕЙ МІСЦІ

ПОПЕРЕДЖЕННЯ

- **УВАГА:** Ніколи не залишайте дитину без нагляду.
- **УВАГА:** Обов'язково використовуйте системи утримання дитини. Перевіряйте їх правильне кріплення.
- Обов'язково використовуйте ремені безпеки та паховий ремінь з тканини, оскільки вони гарантують безпеку дитини. Сам по собі столик не гарантує безпечного утримання дитини. Завжди використовуйте ремені безпеки.
- **УВАГА:** Перед використанням перевіряйте, щоб системи кріплення до сидіння були правильно змонтовані та відрегульовані.
- **УВАГА:** Перед використанням обов'язково перевіряйте безпеку і стійкість стільчика-бустера, встановивши його на звичайний стілець для дорослих.
- **УВАГА:** Не використовуйте цей стільчик-бустер на табуретках або лавах.
- **УВАГА:** Цей виріб призначений для дітей, які в змозі сидіти самостійно (приблизно в 6 місяців) з 3 років або для дітей вагою до 15 кг.
- **УВАГА:** Для безпеки дитини не знімайте верхню спинку.
- Рекомендовані мінімальні габаритні розміри стільця, на який повинен встановлюватися цей виріб: ширина сидіння 370 мм; глибина сидіння 350 мм; висота спинки 215 мм.
- Переконайтеся в тому, що стілець, на який встановлюється стільчик-бустер, розташований в такому місці, де дитина не зможе відштовхнутися ногами від столу або від інших предметів з по-

дальшим перекиданням стільця з встановленим на ньому стільчиком-бустером.

- Не використовуйте стільчик-бустер з поламаними, вирваними або відсутніми частинами.
- Не використовуйте аксесуари або запасні частини, якщо вони не схвалені виробником.
- Ні в якому разі не використовуйте стільчик-бустер на нестійких або поламаних стільцях, складних стільцях, стільцях-гойдалках або стільцях з підлокітниками.
- Забороняється саджати на стільчик-бустер кількох малюків одночасно.
- Перш ніж закріпити стільчик-бустер на сидінні, обов'язково перевірте горизонтальне положення підлоги і сидіння стільця. Не встановлюйте виріб на стілець, якщо підлога не рівна або знаходиться під ухилом.
- Не дозволяйте іншим дітям без нагляду грати біля стільчика-бустера.
- Розкладання, регулювання і складання стільчика-бустера має виконуватися тільки дорослими особами.
- Під час розкладання та складання виробу переконайтеся, що дитина знаходиться на безпечній відстані.
- Стежте, щоб під час цих операцій рухомі частини стільчика-бустера не торкалися дитини.
- Не виконуйте операції з розкладання та складання стільчика-бустера з дитиною всередині.
- Не встановлюйте виріб на автокрісло.
- Не перевозьте дитину в стільчику

під час автомобільних поїздок.

- Небезпечно використовувати цей виріб на піднятих поверхнях.
- Не залишайте на стільчику-бустері дрібні речі, щоб уникнути їх проковтування дитиною.
- Не використовуйте стільчик-бустер біля шнурів від порт'єр, вікон чи джерел підвищеного тепла.
- Ні в якому разі не використовуйте виріб в якості рятувального круга або крісельця для басейну.
- Не ставте стільчик-бустер на підлогу.
- Не використовуйте стільчик-бустер без м'якої оббивки сидіння та/або спинки.
- При тривалому перебуванні на сонці можлива зміна кольору виробу.
- Після тривалого перебування виробу під впливом високих температур зачекайте кілька хвилин перед тим, як посадити дитину на стільчик-бустер.
- Якщо виріб не використовується впродовж тривалого часу, тримайте його подалі від дитини.

ВСТАНОВЛЕННЯ ТА ВИКОРИСТАННЯ (6-36 місяців)

Після відкриття упаковки стільчик-бустер буде знаходитись у повністю спресованому стані, а його ремені будуть прикріплені до відповідних пряжок. Для того щоб встановити стільчик-бустер, після натискання кнопки розблокування нижніх ременів (U) виконайте наступні операції:

1. Від'єднайте нижні та задні кріпильні ремені (I) та (M) (мал. 2);
2. Від'єднайте столик (F) від стільчика-бустера, повернувши назовні важіль на підлокітниках (C) (мал. 3);
3. Підніміть спинку (A) (мал. 4), тримаючи натиснутою кнопку (D), та заблокуйте її у вертикальному положенні, почувши клацання, що підтверджує фіксацію (мал. 4). Перевірте правильність встановлення спинки, переконавшись, що кнопка від'єднання спинки (D) повністю виступає зі свого гнізда.
4. Стільчик-бустер може займати 3 різних положення за висотою.

УВАГА: Регулювати висоту необхідно, коли дитина не

сидить на стільчику-бустері.

Натисніть одночасно дві кнопки регулювання висоти (К), що знаходяться під підлоктниками (С), та витягніть ніжки (J) до потрібної висоти (мал. 5).

Після обрання необхідної висоти відпустіть дві кнопки, переконавшись, що ніжки (J) заблоковані на середній висоті.

УВАГА: Щоб не нашкодити стійкості стільця-бустера, ніжки мають бути відрегульовані на тій самій висоті.

Щоб зменшити висоту, тримайте натиснутими кнопки (К) та штовхайте каркас вниз, щоб ніжки (J) увійшли всередину каркаса (мал. 6) до потрібного положення.

5. Встановіть стільчик-бустер на звичайний стілець (мал. 7); мінімальні габаритні розміри стільця повинні відповідати тим, які вказані на мал. 8. Прикріпіть задні кріпильні ремені (М), пропустивши їх за спинкою звичайного стільця, а нижні кріпильні ремені (І) пропустіть під сидінням (мал. 9), щоб почути клацання, яке підтверджує правильне з'єднання.

Щоб надійно зафіксувати стільчик-бустер на звичайному стільці, натисніть кнопку блокування змотних ременів (О), що знаходяться спереду посередині сидіння (мал. 10), щоб заблокувати ковзання кріпильних ременів.

УВАГА: На завершення необхідно буде потягнути вільні кінці ременів (М) та (І), щоб відрегулювати їх довжину таким чином, щоб вони були добре натягнуті, та щоб стільчик-бустер був добре зафіксований на звичайному стільці (мал. 11).

УВАГА: Перевірте, щоб нековзні ніжки (L) добре спиралися на поверхню звичайного стільця для дорослих.

УВАГА: Завжди перевіряйте, щоб кріпильні ремені не перекручувались.

6. Після того як стільчик-бустер прикріплено до сидіння та спинки звичайного стільця, можна саджати на нього дитину, виконуючи наступні операції:

а. Відстебніть зубці триточкових ременів безпеки (Е) (мал. 12).

б. Посадіть дитину на стільчик-бустер і пристебніть її ременями безпеки (мал. 13). Переконайтеся, що зубці ременів правильно застебнуті. Відрегулюйте довжину ременів таким чином, щоб вони якнайкраще прилягали до тіла дитини.

7. Прикріпіть столик до стільчика-бустера, перевівши назовні важіль, що знаходиться на підлоктниках (С) та зафіксувавши його за допомогою центральної кріпильної вісі (Н), що знаходиться з обох боків стільчика-бустера (мал. 14). Стабілізатори, що знаходяться з боків вісі кріплення, служать для забезпечення стійкості столика; переконайтеся, що столик прикріплений хоча б в одній точці до вісі кріплення, а не тільки до стабілізаторів (мал. 15). Столик регулюється у 3 різних положеннях.

СКЛАДАННЯ І ТРАНСПОРТУВАННЯ

Висадіть дитину зі стільчика-бустера та виконайте наступні операції:

8. Відкріпіть столик, натискаючи на бічні рукоятки, як описано в пункті 2.

9. Після розблокування ременів, що змотуються, за допомогою кнопки (Р), розстебніть пряжки нижніх ременів (І) та задніх ременів (М), щоб зняти виріб зі звичайного стільця (мал. 16).

10. У разі, якщо виріб використовувався з висотою, що відрізняється від положення спокою, після цього необ-

хідно буде повернути мінімальну висоту, дотримуючись інструкцій, викладених у пункті 4.

11. Застебніть пряжки обох ременів, натисніть кнопку розблокування ременів (Р), що знаходиться під сидінням стільчика-бустера, щоб правильно перемотати ремені (мал. 17).

12. Натисніть кнопку від'єднання спинки (D), потягніть спинку (А) вниз, повністю опускаючи її до складеного положення (мал. 18).

13. Прикріпіть столик до стабілізаторів (Н), розташовуючи його таким чином, щоб максимально компактно скласти виріб для транспортування.

14. Щоб завершити складання стільчика-бустера, необхідно буде заблокувати перемотування ременів, за допомогою кнопки блокування (О) (мал.19). В цьому режимі можна використовувати ремені для транспортування стільчика-бустера, уникаючи його падіння під впливом власної ваги (мал. 20).

Для цього можна відрегулювати потрібну довжину ременів.

ЗНАМАННЯ ТЕКСТИЛЬНИХ ЕЛЕМЕНТІВ

Для правильного та глибокого чищення стільчика-бустера, зніміть м'яку оббивку спинки (Q) та сидіння (R).

Для цього виконайте наступні дії:

15. Щоб зняти м'яку оббивку спинки, зніміть резинки, що знаходяться на задній стороні м'якої оббивки (Q) (мал. 21), з петель на каркасі.

16. Щоб надягнути м'яку оббивку (Q), виконайте у зворотньому порядку процедуру, поїсану в пункті 15, просунувши резинки у відповідні петлі (мал.22).

17. Щоб зняти м'яку оббивку з сидіння (R), зніміть резинки, що знаходяться на задній стороні м'якої оббивки (R), з петель на сидінні та зніміть паховий ремінь (мал. 23/24).

18. Щоб прикріпити текстильний оббивку сидіння, пропустіть паховий ремінь крізь отвір в оббивці та виконайте у зворотньому порядку процедуру, описану в пункті 17.

ПОПЕРЕДЖЕННЯ ПРО ВИКОРИСТАННЯ (36-60 місяців)

ВАЖЛИВО! ЗБЕРІГАЙТЕ ДЛЯ ВИКОРИСТАННЯ В МАЙБУТНЬОМУ.

УВАГА: ПЕРЕД ВИКОРИСТАННЯМ ЗНІМІТЬ Й ВИКИНЬТЕ ВСІ НАЯВНІ ПЛАСТИКОВІ ПАКЕТИ І РЕШТУ КОМПОНЕНТІВ УПАКОВКИ. В БУДЬ-ЯКОМУ РАЗІ, ЗБЕРІГАЙТЕ ЇХ В НЕДОСТУПНОМУ ДЛЯ ДІТЕЙ МІСЦІ

ПОПЕРЕДЖЕННЯ

• **УВАГА:** Цей виріб призначений для дітей віком від 36 до 60 місяців вагою не більше 23 кг.

• **УВАГА:** Щоб використовувати

стілець-бустер для дітей віком понад 36 місяців, зніміть ремені безпеки (вставляючи їх у відповідні отвори під м'якою оббивкою сидіння) та задню спинку.

- **УВАГА:** Перед використанням перевіряйте, щоб системи кріплення до сидіння були правильно змонтовані та відрегульовані.
- **УВАГА:** Перед використанням обов'язково перевіряйте безпеку і стійкість стільчика-бустера, встановивши його на звичайний стілець для дорослих.
- **УВАГА:** Не використовуйте цей стільчик-бустер на табуретках або лавах.
- **УВАГА:** Використовуйте стільчик-бустер у найнижчому положенні: не потрібно висувати ніжки.
- Мінімальні габаритні розміри стільця, на який повинен встановлюватися стільчик-бустер: ширина сидіння 370 мм; глибина сидіння 350 мм; висота спинки 215 мм.
- Переконайтеся в тому, що стілець, на який встановлюється стільчик-бустер, розташований в такому місці, де дитина не зможе відштовхнутися ногами від столу або від інших предметів з подальшим перекиданням стільця з встановленим на ньому стільчиком-бустером.
- Не використовуйте стільчик-бустер з поламаними, вирваними або відсутніми частинами.
- Не використовуйте аксесуари або запасні частини, якщо вони не схвалені виробником.
- Ні в якому разі не використовуйте стільчик-бустер на нестійких або поламаних стільцях, складних

стілцях, стільцях-гойдалках або стільцях з підлокітниками.

- Забороняється саджати на стільчик-бустер кількох малюків одночасно.
- Перш ніж закріпити стільчик-бустер на сидінні, обов'язково перевірте горизонтальне положення підлоги і сидіння стільця. Не встановлюйте виріб на стілець, якщо підлога не рівна або знаходиться під ухилом.
- Не дозволяйте іншим дітям без нагляду грати біля стільчика-бустера.
- Розкладання, регулювання і складання стільчика-бустера має виконуватися тільки дорослими особами.
- Під час розкладання та складання виробу переконайтеся, що дитина знаходиться на безпечній відстані.
- Стежте, щоб під час цих операцій рухомі частини стільчика-бустера не торкалися дитини.
- Не виконуйте операції з розкладання та складання стільчика-бустера з дитиною всередині.
- Не встановлюйте виріб на автокрісло.
- Не перевозьте дитину в стільчику під час автомобільних поїздок.
- Небезпечно використовувати цей виріб на піднятих поверхнях.
- Не залишайте на стільчику-бустері дрібні речі, щоб уникнути їх проковтування дитиною.
- Не використовуйте стільчик-бустер біля шнурів від порт'єр, вікон чи джерел підвищеного тепла.
- Ні в якому разі не використовуйте виріб в якості рятівного круга або

крісельця для басейну.

- Не ставте стільчик-бустер на підлогу.
- При тривалому перебуванні на сонці можлива зміна кольору виробу.
- Не використовуйте стільчик-бустер без м'якої оббивки сидіння та/або спинки.
- Після тривалого перебування виробу під впливом високих температур зачекайте кілька хвилин перед тим, як посадити дитину на стільчик-бустер.
- Якщо виріб не використовується впродовж тривалого часу, тримайте його подалі від дитини.

ВСТАНОВЛЕННЯ ТА ВИКОРИСТАННЯ (36-60 місяців):

УВАГА: Для використання стільчика-бустера в цій конфігурації та гарантування безпеки дитини не потрібно висувати ніжки (J), стільчик-бустер необхідно буде повністю опустити.

Для використання у цій конфігурації виконайте наступні операції:

19. Зніміть столик, як описано в пункті 2.

20. Зніміть спинку (A), натиснувши кнопку (D) ззаду та повернувши спинку вперед, утримуючи натиснутою кнопку (D). Тепер, коли спинка знаходиться у горизонтальному положенні, можна зняти її, витягнувши вставку (S) з відповідного гнізда (T) (мал. 25). Тепер можна відпустити кнопку (D).

УВАГА: Коли стільчик-бустер не використовується, тримайте спинку та столик подалі від дітей.

21. В цій конфігурації після зняття м'якої оббивки сидіння (R) необхідно знову вставити ремені безпеки (поясний ремінь) дитини (E) у відповідні отвори (Z) на каркасі сидіння, як описано в пункті 15 (мал. 26-27).

22. Знову прикріпіть м'яку оббивку (R) до каркаса, переверивши, щоб паховий ремінь теж був правильно вставлений у відповідний отвір (мал. 26).

23. Щоб підняти стільчик, необхідно виконати операції, описані в пункті 5 (мал. 28-29).

УВАГА: На завершення необхідно буде потягнути вільні кінці ременів (M) та (I), щоб відрегулювати їх довжину таким чином, щоб вони були добре натягнуті, та щоб стільчик-бустер був добре зафіксований на звичайному стільці.

УВАГА: Перевірте, щоб нековзні ніжки (L) добре спиралися на поверхню сидіння звичайного стільця для дорослих.

УВАГА: Для правильного та надійного функціонування кріпильних ременів переконайтесь, щоб вони не були перекручені.

СКЛАДАННЯ І ТРАНСПОРТУВАННЯ

УВАГА: Під час операцій складання стільчика-бустера переконайтеся, щоб діти знаходилися на безпечній відстані.

Висадіть дитину, перш ніж складати стільчик-бустер та виконувати наступні операції:

24. Розстебніть пряжки нижніх ременів (I) та задніх ременів (M), щоб зняти виріб зі звичайного стільця (мал. 30).

25. Застебніть пряжки обох ременів, натисніть кнопку розблокування ременів (P), що знаходиться під сидінням стільчика-бустера, щоб правильно перемотати ремені (мал. 31).

26. Щоб завершити операцію, необхідно буде заблокувати перемотування ременів за допомогою кнопки блокування (O) (мал.32). В цьому режимі можна використовувати ремені для транспортування стільчика-бустера, уникаючи його падіння під впливом власної ваги (мал. 33).

Для цього можна відрегулювати потрібну довжину ременів.

ГАРАНТІЯ

Гарантується відповідність виробу при нормальних умовах використання, передбачених у інструкції з експлуатації. Відтак, гарантія не буде діяти в разі ушкоджень, що з'явилися внаслідок неправильної експлуатації, зношення або випадкових подій. Про строк дії гарантії відповідності можна дізнатись з відповідних положень чинного національного законодавства країни, в якій придбано виріб, якщо вони передбачені.

UPTO5

AR

المكونات/الأجزاء

- (A) مسند الظهر
- (B) القعد
- (C) مساند الذراعين
- (D) زر تحرير مسند الظهر
- (E) حزام الأمان ثلاثي نقاط التثبيت
- (F) حامل قابل للخلع
- (G) زر التثبيت الأوسط لدعامة الحامل
- (H) مثبتات وخابور تثبيت الحامل
- (I) أشرطة التثبيت السفلية
- (J) أرجل قابلة لضبط الارتفاع
- (K) أزرار ضبط الارتفاع
- (L) أقدام تدعيم مضادة للانزلاق
- (M) أشرطة التثبيت الخلفية
- (N) مقبض للنقل
- (O) زر تأمين الأشرطة القابلة للسحب
- (P) زر تحرير الأشرطة القابلة للسحب
- (Q) بطانة مسند الظهر
- (R) بطانة المقعد
- (S) حشية مثبت مسند الظهر
- (T) مثبت مثبت مسند الظهر
- (U) زر تحرير إيزر نظام التثبيت السفلي
- (V) حشويات تثبيت القماش بالهيكل
- (Z) مثبت حزام الأمان

نصائح للتنظيف والصيانة

يجب أن يقوم شخص بالغ بعمليات التنظيف والصيانة.
قم بتنظيف الأجزاء البلاستيكية باستخدام قطعة قماش ناعمة مشبعة بالماء. لا تستعمل أبدًا أية منتجات تنظيف كاشطة أو مذيبات.
لمنع تسبب الاحتكاك في التأثير سلبيًا على وظيفة المقعد المركب على كرسي. تأكد من إزالة الأتربة والاتساخات من جميع الأجزاء المتحركة.
يمكن غسل الحامل في غسالة الأواني.
قم بتنظيف الأجزاء القماشية باستخدام قطعة قماش ناعمة مشبعة بالماء.
تحذير: لضمان الأداء الوظيفي المثالي للمقعد المركب على كرسي. تأكد أن مثبتات حزام أمان الطفل نظيفة دائمًا ولا تسمح بتوغل بقايا الطعام أو الاتساخات إلى الفتحات الموجودة بإطار المقعد.

تحذير عند الاستخدام للفئة العمرية من 36-6

شهر

مهم! احتفظ بهذه التعليمات للرجوع إليها

في المستقبل.

تحذير: قبل الاستعمال. قم بإزالة كافة الأكياس البلاستيكية وخامات التغليف. وأبعدها عن متناول الأطفال.

تحذيرات

- **تحذير:** لا تترك الطفل وحده دون مراقبة.
- **تحذير:** احرص دائمًا على استخدام نظام تثبيت وتأكد من تركيبه على نحو سليم.
- يلزم استخدام حزام الأمان وشريط الحوض القماشين لضمان سلامة الطفل. الجدير

بالذكر أن حامل الألعاب لا يوفر بمفرده السلامة المنشودة لطفلك. استخدم دائمًا حزام الأمان.
• **تحذير:** تأكد أن أنظمة تثبيت المقعد مركبة ومضبوطة بشكل سليم قبل الاستخدام.

• **تحذير:** تحقق دائمًا من أمان وثبات المقعد المركب على كرسي من خلال تركيبه على كرسي شخص بالغ قبل الاستخدام.

• **تحذير:** لا تستخدم المقعد المركب على كرسي على مقاعد بلا ظهر أو ذراعين وكذلك الأمر على الأرائك.

• **تحذير:** هذا المنتج مخصص للأطفال الذين يستطيعون القيام دون مساعدة (6 أشهر) حتى عمر 3 سنوات أو وزن أقصى مقداره 15 كجم.

• **تحذير:** حرصًا على سلامة الطفل لا تخلع مسند الظهر العلوي.

• أقصى أبعاد موصى بها لكرسي البالغين عند استخدام هذا المنتج هي: عرض المقعد 370 مم، عمق المقعد 350 مم، ارتفاع مسند الظهر 215 مم.

• تأكد من وضعية كرسي البالغين والمقعد المركب على كرسي بحيث لا يستطيع الطفل استخدام قدميه للدفع ناحية الطاولة أو أية هياكل أخرى. حيث قد يتسبب ذلك في قلب كرسي البالغين الذي يتركز عليه المقعد المركب على كرسي.

• تجنب استخدام المقعد المركب على كرسي عند تعرض أي من أجزائه للكسر أو التمزق أو الضياع.

• لا تستخدم ملحقات أو قطع غيار أخرى بخلاف تلك المعتمدة من قبل الجهة الصانعة.

• يحظر استخدام المقعد المركب على كرسي على كراسي مكسورة أو غير ثابتة أو كراسي قابلة للطّي أو كراسي هزازة أو كراسي بمساند للذراعين.

• لا تستخدم المقعد المركب على كرسي لأكثر من طفل في نفس الوقت.

• قبل تثبيت المقعد المركب على كرسي. تأكد دائمًا أن الأرضية والكرسي المخصص للمقعد في وضع أفقي ومستوي تمامًا. يحظر تركيب المنتج على كراسي موضوعة على سطح منحدر.

• لا تسمح لأطفال آخرين باللعب بالقرب من المقعد المركب على كرسي دون مراقبة.

- يلزم القيام بعمليات فتح وضبط وغلاق المقعد المعزز بمعرفة شخص بالغ فقط.
- عند فتح عربة الأطفال أو تعديلها أو إغلاقها.
- تأكد من وقوف الطفل على مسافة آمنة منها.
- أثناء عمليات الضبط. تأكد من عدم ملامسة الأجزاء المتحركة للمقعد المعزز لجسم الطفل.
- لا تفتح أو تغلق المقعد المعزز عند يكون الطفل متواجداً بداخله.
- لا تقم بتركيب المنتج على كراسي عالية.
- لا تستخدم المنتج لنقل الطفل داخل السيارة.
- استخدام هذا المنتج على سطح مرتفع يمثل خطراً.
- لا تترك أجسام صغيرة يمكن للطفل أن يبتلعها على المقعد المركب على كرسي.
- لا تستخدم المقعد المركب على كرسي بالقرب من أحبال الستائر أو النوافذ أو مصادر حرارة.
- يحظر استخدام المنتج كوسيلة مساعدة للسباحة أو ككرسي طفو في المسبح (حمام السباحة).
- لا تستخدم المقعد المركب على كرسي بوضعه على الأرضية مباشرةً.
- لا تستخدم المقعد المركب على كرسي دون كرسي و/أو بطانة مسند الظهر.
- تعرض المقعد لأشعة الشمس المباشرة لوقت طويل يمكن أن يؤدي إلى بهتان ألوان قماشه.
- بعد تعرض المنتج لدرجات حرارة عالية لفترة طويلة. انتظر بضع دقائق قبل إجلاس الطفل عليه.
- في حالة عدم الاستخدام. يجب تخزين المقعد المركب على كرسي بعيداً عن متناول الأطفال.

التركيب والاستخدام للفئة العمرية من 3-6 أشهر

- عند فتح العربة. ستجد المقعد المركب على كرسي مدمجاً تماماً باستخدام الأشرطة المثبتة في الإطار العنينة. بالنسبة للتركيب. بعد الضغط على زر تحرير الأشرطة السفلية (U). قم بإجراء العمليات التالية:
1. قم بتحرير الأشرطة السفلية والخلفية (I) و (M) (الشكل 2).
 2. قم بتحرير حامل الألعاب (F) من المقعد المركب على كرسي من خلال سحب مساند الذراعين (C) للخارج (الشكل 3).
 3. ارفع مسند الظهر (A) (الشكل 4). مع الاحتفاظ بالزر (D) مضغوطاً. وقم بتأمينه على وضع رأسي حتى تسمع صوت "كليك" لتأكيد التثبيت (الشكل 4). تأكد من التثبيت السليم لمسند الظهر مع التأكد أن زر تحرير مسند الظهر (D) قد تم خلعه تماماً من مبيته.
 4. يمكن ضبط المقعد المعزز على 3 ارتفاعات مختلفة.
- تحذير: يلزم القيام بضبط الارتفاع دون تواجد الطفل على المقعد المركب على كرسي.

وفي نفس الوقت اضغط على زر ضبط الارتفاع (K) الموجود أسفل مساند الذراعين (C) واسحب الأرجل (J) حتى يتم ضبط الارتفاع المرغوب (الشكل 5). بمجرد اختيار الارتفاع. اترك الزرين وتأكد أن الأرجل (J) مثبتة على نفس الارتفاع.

تحذير: لتفادي التأثير السلبي على ثبات المقعد المركب على كرسي. يجب ضبط الأرجل على نفس الارتفاع.

لخفض الارتفاع. احتفظ بالأزرار (K) مضغوطة وادفع الهيكل لأسفل حتى يتم خريك الأرجل (J) إلى داخل الهيكل (الشكل 6) إلى أن يتم الوصول للوعود المرغوب.

5. ضع المقعد على كرسي بالغين (الشكل 7). لاستخدام هذا المنتج. يجب أن يستوفي كرسي البالغين الحد الأدنى للمناسبات المطلوبة والواردة في الشكل 8. قم بتثبيت أشرطة التثبيت الخلفية (M) من خلال تمريرها خلف مسند ظهر كرسي البالغين وأشرطة التثبيت السفلية (I) حول المقعد (الشكل 9). مع التأكد من سماع صوت "كليك" لضمان التثبيت السليم.

لتركيب المقعد بكرسي البالغين بشكل محكم. اضغط زر تأمين الأشرطة القابلة للسحب (O). الموجود بمقدمة وسط المقعد (الشكل 10) لمنع خرق أشرطة التثبيت.

تحذير: بعد ذلك يجب سحب الأطراف الحرة للأشرطة (M) و (I) لضبط الطول. ويجب سحبها جيداً والتأكد أن المقعد مثبت في كرسي البالغين بشكل جيد (الشكل 11).

تحذير: تأكد أن الأقدام المضادة للانزلاق (L) مركبة بشكل جيد بسطح مقعد البالغين.

تحذير: تأكد دائماً من عدم التواء أشرطة التثبيت.

6. بمجرد تركيب المقعد بالكرسي وبمسند ظهر كرسي البالغين. يمكن إجلاس الطفل مع تنفيذ الخطوات التالية:

- أ. حرر أيارم حزام الأمان ثلاثي نقاط التثبيت (E) (الشكل 12).
- ب. قم بإجلاس الطفل بالمقعد المعزز مع تثبيته بواسطة أحزمة الأمان (الشكل 13). تأكد أن الأحزمة والإبرم مثبتين بشكل سليم. اضبط طول الأشرطة بحيث تتواءم بشكل مثالي مع جسم الطفل.
7. قم بتركيب حامل الألعاب بالمقعد المركب على كرسي من خلال سحب مساند الذراعين (C) للخارج. مع تأمينه باستخدام خابور التثبيت الأوسط (H) على كلا جانبي الكرسي (الشكل 14). تستخدم المثبتات على جانبي خابور التثبيت الأوسط لتثبيت الحامل. تأكد أن الحامل مثبت بخابور التثبيت الأوسط في موضع واحد على الأقل ولا تعتمد أبداً على المثبتات وحدها (الشكل 15). يمكن ضبط حامل الألعاب على 3 أوضاع.

الطي والنقل

- أخرج الطفل من المقعد المركب على كرسي واتباع الخطوات التالية:
8. اخلع الحامل من خلال سحب المقابض الجانبية المعنية للخارج. كما هو مبين في النقطة 2.
 9. بعد إيقاف تفعيل قفل الأشرطة المملووفة من خلال الضغط على الزر (P). افتح الأيارم الخاصة بالأشرطة السفلية (I) والخلفية (M) خلع المنتج من المقعد (الشكل 16).
 10. في حالة استخدام المنتج بارتفاع مغاير لوضع الراحة. يجب ضبط المنتج على أدنى ارتفاع مع اتباع الإرشادات المذكورة بالنقطة 4.
 11. أغلق أيارم كلا الشريطين. وعند هذه النقطة اضغط على الزر لتحرير الأشرطة (P) الموجودة أسفل المقعد المركب على كرسي. لغرض لف الأشرطة بشكل سليم (الشكل 17).
 12. اضغط على زر تحرير مسند الظهر (D). واسحب مسند الظهر (A) لأسفل مع خريكه إلى وضع الغلق (الشكل 18).
 13. قم بتثبيت حامل الألعاب بالمثبتات (H) وقم بوضعه لغرض دمجه للقيام بنقله.

14. لإتمام غلق الكرسي. امنع حركة لف الأشرطة من خلال الضغط على زر التأمين (O) (الشكل 19). وبالتالي يمكن استخدام الأشرطة لنقل الكرسي وتفادي سقوطه بسبب وزنه (الشكل 20).

للقيام بذلك. اضبط طول الأشرطة حسب الاحتياج.

خلع الأجزاء القماشية

- لإجراء التنظيف السليم للمقعد المركب على كرسي. يمكن خلع مسند الظهر (Q) وبطانة المقعد (R). للقيام بذلك. اتبع الإرشادات التالية:
15. خلع بطانة مسند الظهر. حرر الأشرطة المطاطية بظهر البطانة (Q) (الشكل 21) من فتحة الإطار.
 16. لتثبيت البطانة (Q) اتبع الإجراءات المذكور بالنقطة 15 بترتيب عكسي. مع إدخال الأشرطة المطاطية في الفتحات الخاصة بها (الشكل 22).
 17. خلع بطانة المقعد (R). حرر الأشرطة المطاطية بظهر البطانة (R) من فتحة المقعد واخلع شريط الحوض (الشكل 23/24).

18. لتثبيت الجزء القماشى للمقعد. مرر شريط الحوض عبر فتحة البطانة واتبع الإجراء الوارد في النقطة 17 بترتيب عكسي.

تحذير عند الاستخدام للفئة العمرية من 36-60 شهر

مهم! احتفظ بهذه التعليمات للرجوع إليها في المستقبل.

تحذير: قبل الاستعمال. قم بإزالة كافة الأكياس البلاستيكية وخامات التغليف. وأبعدها عن متناول الأطفال.

تحذيرات

- تحذير: هذا المنتج مخصص للأطفال من عمر 36 حتى 60 شهر. بوزن أقصى مقداره 23 كجم.
- تحذير: لاستخدام المقعد المركب على كرسي للأطفال فوق 36 شهر. اخلع حزام الأمان (مع وضعه في الميبتات المخصصة له أسفل بطانة المقعد) ومسند الظهر الخلفي.
- تحذير: تأكد أن أنظمة تثبيت المقعد مركبة ومضبوطة بشكل سليم قبل الاستخدام.
- تحذير: تحقق دائماً من أمان وثبات المقعد المركب على كرسي من خلال وضعه على مقعد شخص بالغ قبل الاستخدام.
- تحذير: لا تستخدم المقعد المركب على كرسي على مقاعد بلا ظهر أو ذراعين وكذلك الأمر على الأرائك.
- تحذير: استخدم المقعد المركب على كرسي على أدنى وضع: لا يجوز سحب الأرجل.
- أقصى أبعاد موصى بها لكرسي البالغين عند استخدام هذا المنتج هي: عرض المقعد 370 مم، عمق المقعد 350 مم، ارتفاع مسند الظهر 215 مم.
- تأكد من وضعية كرسي البالغين والمقعد المركب على كرسي بحيث لا يستطيع الطفل استخدام قدميه للدفع ناحية الطاولة أو أية هياكل أخرى. حيث قد يتسبب ذلك في قلب كرسي البالغين الذي يركز عليه المقعد المركب على كرسي.
- تجنب استخدام المقعد المركب على كرسي عند تعرض أي من أجزائه للكسر أو التمزق أو الضياع.
- لا تستخدم ملحقات أو قطع غيار أخرى بخلاف تلك المعتمدة من قبل الجهة الصانعة.
- يحظر استخدام المقعد المركب على كرسي

على كراسي مكسورة أو غير ثابتة أو كراسي قابلة للطي أو كراسي هزازة أو كراسي بمساند للذراعين.

- لا تستخدم المقعد المركب على كرسي لأكثر من طفل في نفس الوقت.
- قبل تثبيت المقعد المركب على كرسي. تأكد دائماً أن الأرضية والكرسي المخصص للمقعد في وضع أفقي ومستوي تماماً. يحظر تركيب المنتج على كراسي موضوعة على سطح منحدر.
- لا تسمح للأطفال آخرين باللعب بالقرب من المقعد المركب على كرسي دون مراقبة.
- يلزم القيام بعمليات فتح وضبط وغلق المقعد المعزز بمعرفة شخص بالغ فقط.
- عند فتح عربة الأطفال أو تعديلها أو غلقها. تأكد من وقوف الطفل على مسافة آمنة منها.
- أثناء عمليات الضبط. تأكد من عدم ملامسة الأجزاء المتحركة للمقعد المعزز لجسم الطفل.
- لا تفتح أو تغلق المقعد المعزز عند يكون الطفل متواجداً بداخله.
- لا تقم بتركيب المنتج على كراسي عالية.
- لا تستخدم المنتج لنقل الطفل داخل السيارة.
- استخدام هذا المنتج على سطح مرتفع يمثل خطراً.
- لا تترك أجسام صغيرة يمكن للطفل أن يبتلعها على المقعد المركب على كرسي.
- لا تستخدم المقعد المركب على كرسي بالقرب من أحبال الستائر أو النوافذ أو مصادر حرارة.
- يحظر استخدام المنتج كوسيلة مساعدة للسباحة أو ككرسي طفو في المسبح (حمام السباحة).
- لا تستخدم المقعد المركب على كرسي بوضعه على الأرضية مباشرة.
- تعرض المقعد لأشعة الشمس المباشرة لوقت طويل يمكن أن يؤدي إلى بهتان ألوان قماشه.
- لا تستخدم المقعد المركب على كرسي دون كرسي وأو بطانة مسند الظهر.
- بعد تعرض المنتج لدرجات حرارة عالية لفترة طويلة. انتظر بضع دقائق قبل إجلال الطفل عليه.
- في حالة عدم الاستخدام. يجب تخزين المقعد المركب على كرسي بعيداً عن متناول الأطفال.

التركيب والاستخدام للفئة العمرية من 60-36 شهراً:
تحذير: لاستخدام المقعد المركب على كرسي في هذا الوضع ولضمان سلامة الطفل. يجب ألا يتم سحب الأرجل (L). ويجب خفض المقعد المركب على كرسي تمامًا.

لاستخدام المقعد على هذا الوضع. اتبع الخطوات التالية:

19. اخلع حامل الألعاب كما هو موضح بالنقطة 2.
20. اخلع مسند الظهر (A) من خلال الضغط على الزر (D) بالجهة الخلفية. وأدر مسند الظهر باتجاه الجزء الأمامي للكرسي. مع الحرص على الاحتفاظ بالزر (D) مضغوطًا. عند هذه النقطة، عندما يكون مسند الظهر في وضع أفقي، يمكن خلعها من خلال سحب الخشبية (S) من المبيت المخصص لها (T) (الشكل 25).
والآن يمكن ترك الزر (D).

تحذير: في حالة عدم الاستخدام، احرص على وضع مسند الظهر وحامل الألعاب بعيدًا عن متناول الطفل.

21. في هذا الوضع، بعد خلع بطانة المقعد (R). كما هو موضح بالنقطة 15 يجب إعادة وضع حزام الأمان (شريط الخصر الخاص بالطفل (E) في المبيت المخصصة له (Z) بإطار المقعد (الشكل 26-27).

22. قم بتركيب البطانة (R) مرة أخرى في الإطار مع التأكد أن حزام الحوض قد تم إدخاله في المبيت بشكل سليم (الشكل 26).

23. لتثبيت الكرسي بالمقعد، اتبع الخطوات الواردة في النقطة 5 (الشكل 28-29).

تحذير: بعد ذلك يجب سحب الأطراف الحرة للأشرطة (M) و (I) لضبط الطول. ويجب سحبها جيدًا والتأكد أن المقعد مثبت في الكرسي بشكل جيد.
تحذير: تأكد أن الأقدام المضادة للانزلاق (L) مركبة بشكل جيد بسطح المقعد.
تحذير: لضمان الأداء الوظيفي السليم والأمن للأشرطة التثبيت. تأكد من عدم تعرضها للالتواء.

الطي والنقل

تحذير: أثناء غلق المقعد المركب على كرسي. تأكد من وقوف الطفل على مسافة آمنة منها.

تحذير: أخرج الطفل قبل غلق المقعد المركب على كرسي واتباع الخطوات التالية:

24. افتح الأبازيم الخاصة بالأشرطة السفلية (I) والخلفية (M) لخلع المنتج من المقعد (الشكل 30).

25. أغلق أبازيم كلا الشريطين. وعند هذه النقطة اضغط على الزر لتحرير الأشرطة (P) الموجودة أسفل المقعد المركب على كرسي. لغرض لف الأشرطة بشكل سليم (الشكل 31).

26. لإتمام العملية، امنع حركة لف الأشرطة من خلال الضغط على زر التأمين (O) (الشكل 32). وبالتالي يمكن استخدام الأشرطة لنقل الكرسي وتفادي سقوطه بسبب وزنه (الشكل 33).

لقيام بذلك، اضبط طول الأشرطة حسب الاحتياج.

الضمان

هذا المنتج يشتمل على ضمان جودة عند الاستخدام في الظروف الاعتيادية كما هو موضح في تعليمات الاستخدام. لذلك لا يسري الضمان في حالة الأضرار الناتجة عن الاستخدام غير السليم أو التآكل أو الأحداث العارضة. وبالنسبة لمدة الضمان ضد عيوب المطابقة الرجاء الرجوع إلى الأحكام الخاصة الواردة في القوانين المعمول بها محلياً في بلد البيع. حينما وجدت.

I ARTSANA S. P. A.
Via Saldarini Catelli, 1
22070 Grandate – Como – Italia
800-188 898
www.chicco.com

E ARTSANA SPAIN S.A.U.
C/Industria 10
Pol. Industrial Urtinsa
Apartado De Correos 212 - E
28923 Alcorcon (Madrid)-Spain
902 117 093
www.chicco.es

F ARTSANA FRANCE S.A.S.
17/19 Avenue De La Metallurgie
93210 Saint Denis La Plaine - France
0820 87 00 41 (0.12€Ttc/Mn)
www.chicco.fr

P ARTSANA PORTUGAL S.A.
Rua Humberto Madeira, 9
2730-097 Queluz De Baixo Barcarena Portugal
21 434 78 00
800 20 19 77
www.chicco.pt

D ARTSANA GERMANY GMBH
Borsigstrasse 1-3
D-63128 Dietzenbach-Deutschland
+49 6074 4950
www.chicco.de

NL ARTSANA BELGIUM N.V.
Temselaan 5 B-1853 Strombeek - Bever
Belgium
+32 23008240
www.chicco.be

GB ARTSANA UK Ltd.
2nd Floor
1 Imperial Place
Maxwell Road
Borehamwood
Hertfordshire - WD6 1JN
01623 750870 (office hours)
www.chicco.uk.com

TR İthalatçı firma:
Artsana Turkey Bebek ve Sağlık Ürünleri A.Ş.
İçerenköy Mh. Erkut Sk. No:12 Üner Plaza K:12
Ataşehir İSTANBUL
Tel: 0 216 570 30 30
Üretici Firma: Artsana S.p.A.
Via Saldarini Catelli, 1
22070 Grandate (CO)-Italy
Tel: (+39) 031 382 111
Yetkili Servis:
Eser Puset Tamir ve Bakım Servisi Tic. Ltd. Şti.
Seyrantepe Mh. İspar İş Merkezi No:107 Kağıthane
İSTANBUL
Tel: 0 212 570 30 78

PL ARTSANA POLAND Sp.zo.o.
Aquarius, Ul. Połczyńska 31 A
01-377 Warszawa
+48 22 290 59 90
www.chicco.com

MX ARTSANA MEXICO S.A
Dec V. Ruben Dario 1015
Colonia Lomas De Providencia 44647
Guadalajara, Jalisco-Mexico
01800 702 8983
www.chicco.com.mx

RUS Артсана С.п.А.
Виа Салдарини Кателли, 1
22070 Грандата (CO) - Италия
тел. (+39) 031 382 111
факс (+39) 031 382 400
www.chicco.com
часы работы: 8.30-17.30 (европейское
время)

AR ARTSANA ARGENTINA S.A.
Uruguay 4501
Victoria Cp(1644)
San Fernando- Buenos Aires-Argentina
0810-888-2442
www.chicco.com.ar

ООО "Артсана Рус"
Россия 107150 Москва
4-й проезд Подбельского, дом 3, стр. 22
тел/факс (+7 495) 662 30 27
www.chicco.ru
часы работы: 9.30-18.00 (время
московское)

IN ARTSANA INDIA PRIVATE LIMITED,
7Th Floor, Tower B, Paras Twin Towers,
Golf Course Road, Sector 54
Gurgaon – 122002
Haryana, India
(+91)(124)(4964500)
www.chicco.in

CH ARTSANA SUISSE S.A
Stabile la Punta Via Cantonale 2/b
6928 Manno (TI)-Svizzera
+41 (0)91 935 50 80
www.chicco.ch



ARTSANA S.p.A.
Via Saldarini Catelli, 1
22070 Grandate (CO) - Italy
Tel. (+39) 031 382 111
Fax (+39) 031 382 400
www.chicco.com

BR ARTSANA BRASIL LTDA.
Rua Major Paladino, N° 128,
Galpão 18
São Paulo / Sp - Brasil
CEP 05307-000
+55 11 2246-2100
www.chicco.com.br

ARTSANA S.p.A. - Via Saldarini Catelli, 1 - 22070 Grandate (CO) - Italy
Tel. (+39) 800 188 898 - Fax (+39) 031 382 400 - www.chicco.com



46 079539 000 000_1525